

2VW

PARTNER
IN VENTILATION
2VV.CZ

CZ

Whisper Air

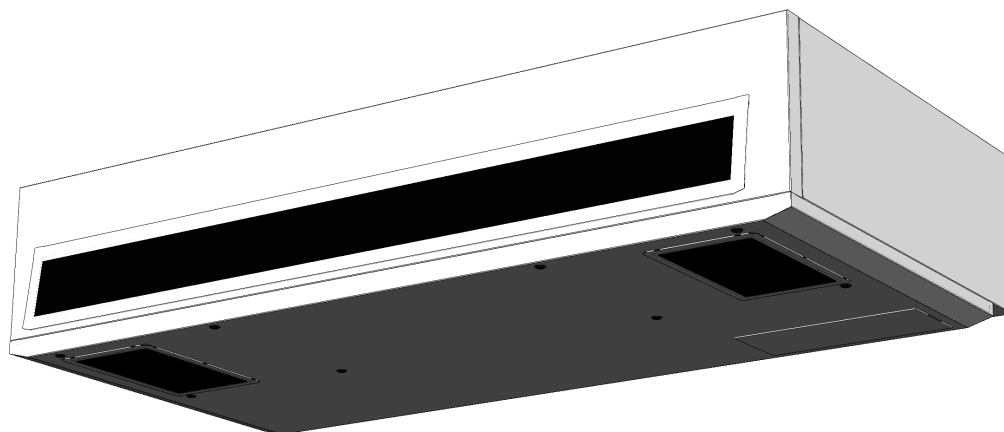

INSTALACE A OBSLUHA









4-118-0411

ver. 1 18.01.23

CE

1. NEŽ ZAČNETE

Následující symboly jsou kvůli lepší orientaci a naleznete je v návodu k obsluze. V následující tabulce jsou popsány symboly a jejich význam.

Symbol	Význam
	Varování nebo upozornění
 POZOR!	
 NEPŘEHLEDNĚTE!	Důležité pokyny
 BUDETE POTŘEBOVAT	Praktické tipy a informace
 TECHNICKÉ INFORMACE	Bližší technické informace
	Odkaz na jinou část/díl návodu



Než začnete s instalací jednotky, **řádně si přečtete část o bezpečném provozu rekuperační jednotky.** Zde naleznete celý návod jak bezpečně a správně tento výrobek používat.

V tomto návodu k obsluze naleznete pokyny ke správné instalaci rekuperační jednotky. Prosim, než začnete s instalací rekuperační jednotky, řádně se přečtete celý tento návod. Výrobce si vyhrazuje právo na změny včetně technické dokumentace bez předchozího upozornění. Návod si pečlivě uložte pro případ dalšího použití. Návod k obsluze je součástí výrobku.

Prohlášení o shodě

Výrobek byl navržen, vyroben, uveden na trh, splňuje všechna příslušná ustanovení a je ve shodě s požadavky směrnic Evropského Parlamentu a Rady, včetně pozměňovacích návrhů pod které byl zařazen. Za podmínek obvyklého a v návodu k obsluze určeného použití a instalace, je bezpečný. Při posouzení byly aplikovány harmonizované evropské normy uvedené v příslušném CE Prohlášení o shodě. Aktuální a plnou verzi CE Prohlášení o shodě, naleznete na stránkách www.2vv.cz.

2. VYBALENÍ

ZKONTROLUJTE DODANÝ VÝROBEK

NEPŘEHLÉDNĚTE!



- Okamžitě po dodání výrobek rozbalte a zkontrolujte, zda není poškozený. V případě poškození, informujte a udělejte zápis s přepravcem.
- V případě, že jakákoliv reklamáce nebude uplatněna včas, nebude na jejich pozdější uplatnění brán zřetel.
- Zkontrolujte si, zda jste obdrželi Vámi objednaný typ. V případě, že se dodaný typ liší od vámi objednaného, jednotku nerozbalujte a okamžitě toto pochybení sdělte dodavateli.
- Po rozbalení výrobku, zkontrolujte, zda jednotky a příslušenství jsou v pořádku. V případě jakýchkoliv pochybností kontaktujte dodavatele.
- Nikdy se nepokoušejte zprovoznit poškozenou ventilační jednotku.
- V případě, že se rozhodnete rekuperační jednotku nerozbalit okamžitě po dodávce, musí být výrobek uskladněn v suché místnosti s maximálním teplotním rozsahem **od +5 °C až do +40 °C**.
- Tento výrobek by neměly používat osoby (včetně dětí), jejichž fyzická, smyslová nebo mentální neschopnost nebo nedostatek zkušeností a znalostí je nedostatečná pro bezpečné použití výrobků, pokud nejsou sledováni nebo instruováni jak produkt používat, osobou odpovědnou za jejich bezpečnost.
- Nedovolte dětem, aby si s jednotkou hrály.

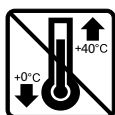

	<p>Veškeré použité balicí materiály jsou ekologické a proto je lze používat opakovaně nebo recyklovat. Prosím, přispějte aktivně k ochraně životního prostředí a zajistěte pravidelnou likvidaci nebo recyklaci balicích materiálů.</p>	
--	---	--

ROZBALENÍ JEDNOTKY

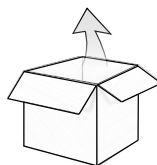

Whisper Air

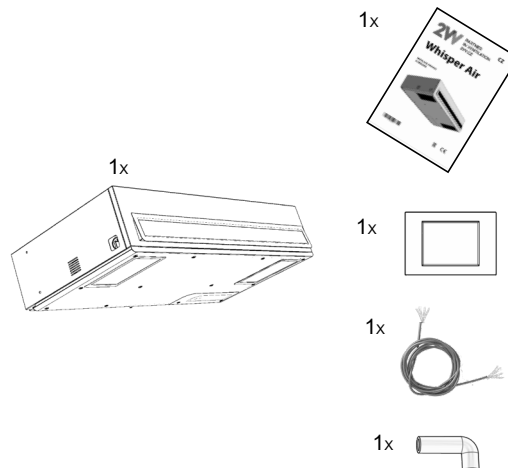

Verze UPPER obsahuje dva moduly pro horní připojení a držáky.

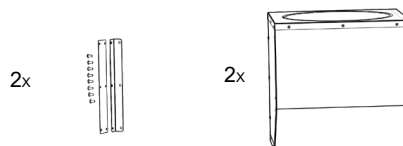

NEPŘEHLÉDNĚTE!

- Pokud byla jednotka převážena při teplotě nižší než 0°C, je nutno jednotku ponechat minimálně 2 hodiny v klidu, bez zapnutí, aby se teplota uvnitř jednotky vyrovnala okolní teplotě.

3. HLAVNÍ ČÁSTI

1	Výfuková mřížka s technologií Straw system
2	Hlavní vypínač
3	Přípojka pro přívodní vzduch vybavená pružinovou klapkou
4	Přípojka pro odvodní vzduch vybavená pružinovou klapkou
5	Nasávací mřížka s technologií Straw system
6	Odvod kondenzátu
7	Senzor CO ²

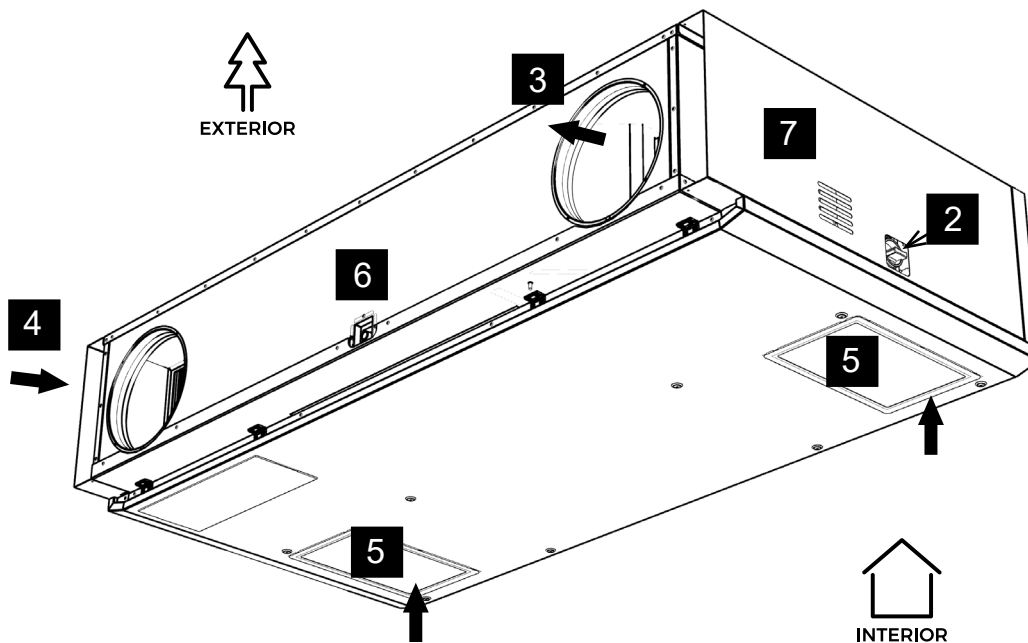
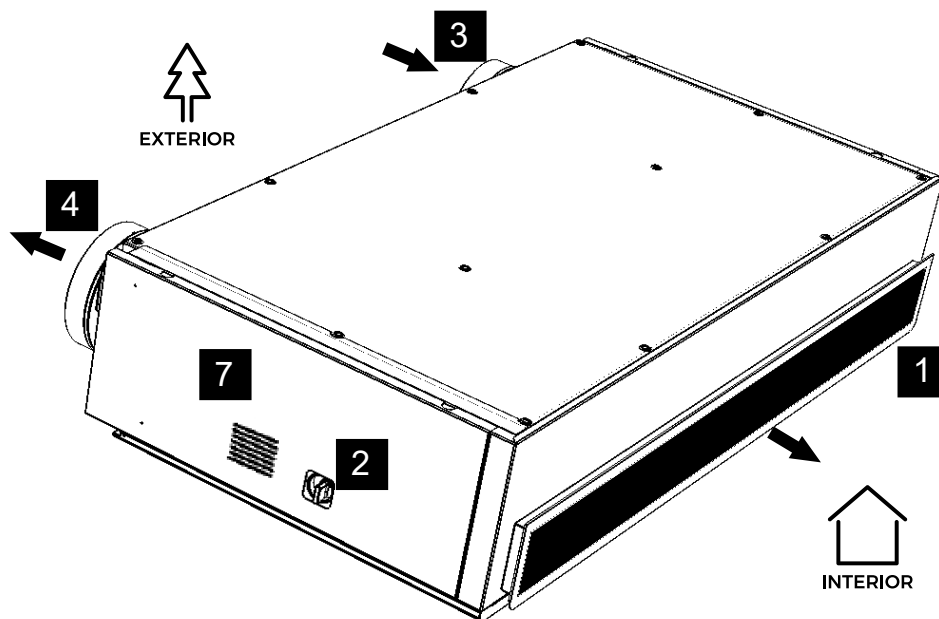

NÁHRADNÍ DÍLY

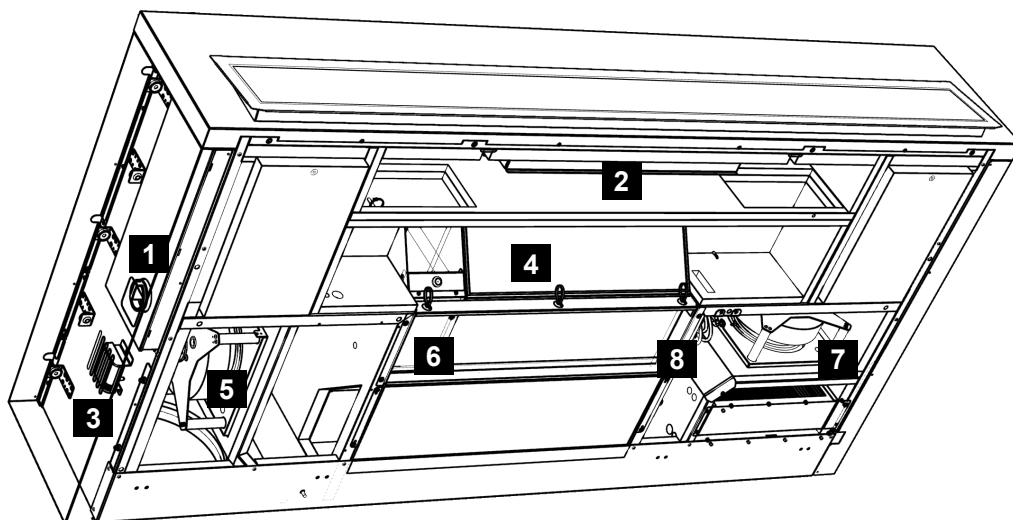

	Popis
1	Regulace
2	Vodní výměník
	Elektrický výměník
3	CO ₂ senzor
4	Rekuperátor
5	Motor (odpadní vzduch)
6	Servopohon pro bypass
7	Motor (čerstvý vzduch)
8	Předehřev



Filtry a kódy těchto filtrů jsou uvedeny v kapitole „Údržba“, část **výměna filtrů**

4. ROZMĚRY

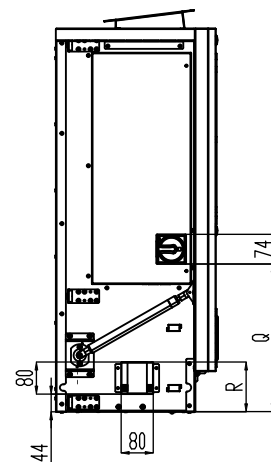
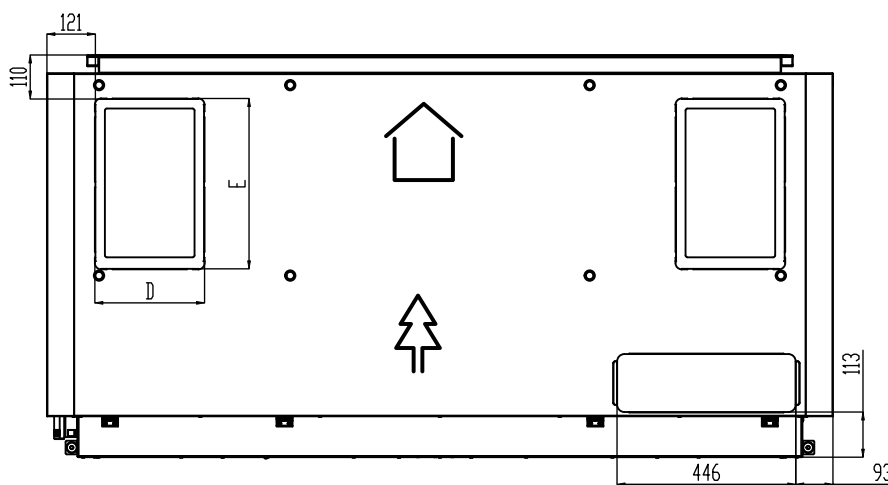
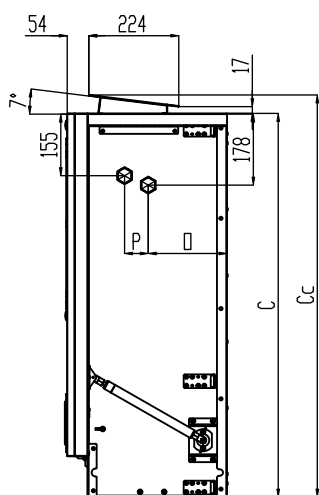
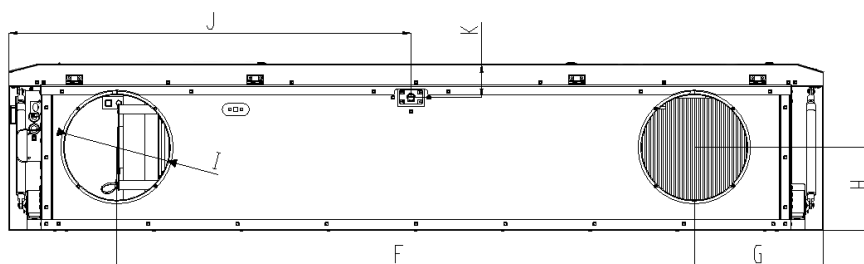
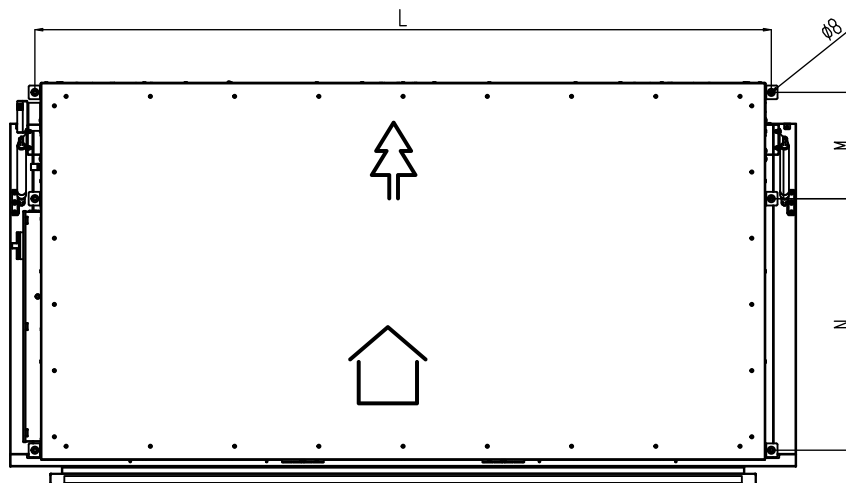

Type	[mm]																		
	A	B	C	Cc	D	E	F	G	H	I	J	K	L	M	N	O	P	Q	R
HRWA3-040	1960	399	957	1003	274	425	1390	310	199	255	968	79	1836	265	627	197	59	370	124
HRWA3-070	2230	459	1113	1159	285	452	1650	290	225	320	1083	79	2106	469	469	231	69	522	433
HRWA3-100	2553	576	1280	1326	410	542	1920	317	289	320	1277	79	2430	519	519	313	69	691	543

4. ROZMĚRY UPPER

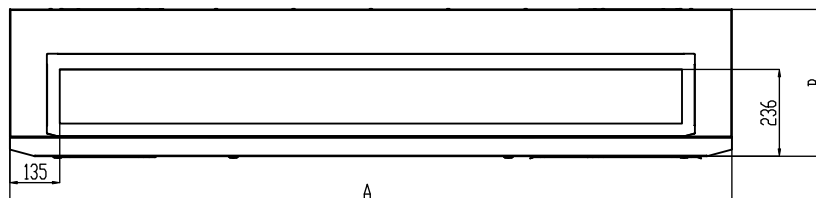
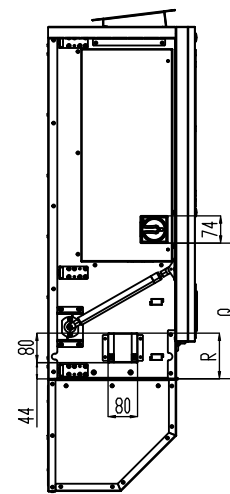
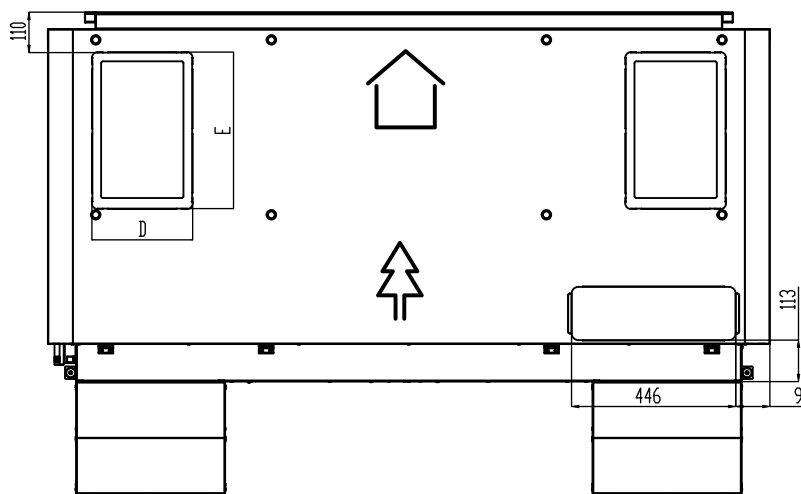
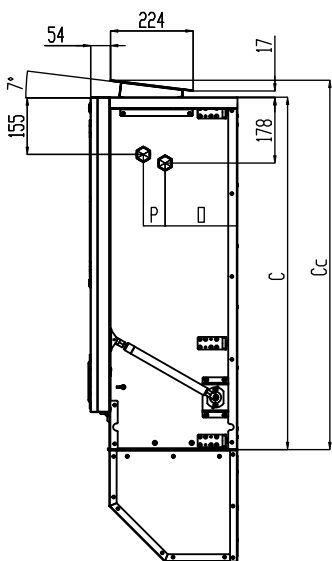
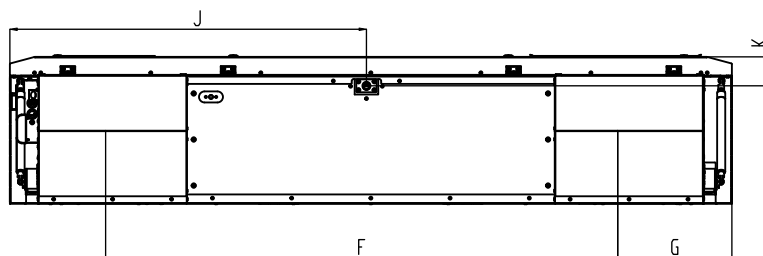
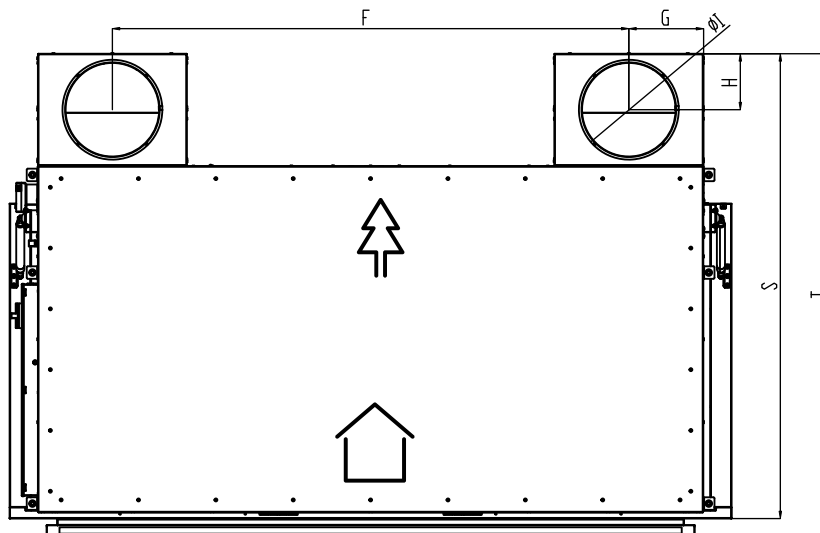

[mm]																					
Type	A	B	C	Cc	D	E	F	G	H	I	J	K	L	M	N	O	P	Q	R	S	T
HRWA3-040	1960	399	957	1003	274	425	1402	202	152	255	968	79	1836	265	627	197	59	370	124	1262	1308
HRWA3-070	2230	459	1113	1159	285	452	1826	202	188	320	1083	79	2106	469	469	231	69	522	433	1490	1536
HRWA3-100	2553	576	1280	1326	410	542	2100	227	188	320	1277	79	2430	519	519	313	69	691	543	1655	1700

6. INSTALACE

Typ	Napájení [V]	Frekvence [Hz]	Jmenovitý příkon [W]	Celkový proud [A]	Hmotnost [kg]	Hmotnost [kg] Horní připojení
HRWA3-040..XC3	230	50	350	2,45	169	174
HRWA3-040..XS0	230	50	350	2,45	167	172
HRWA3-040..XV1	230	50	350	2,45	169	174
HRWA3-040..XE1	230	50	1850	8,98	169	174
HRWA3-040..EC3	230	50	1850	8,98	170	175
HRWA3-040..ES0	230	50	1850	8,98	168	173
HRWA3-040..EV1	230	50	1850	8,98	170	175
HRWA3-040..EE1	230	50	3350	15,51	170	175
HRWA3-070..XC3	230	50	350	2,45	201	207
HRWA3-070..XS0	230	50	350	2,45	200	206
HRWA3-070..XV1	230	50	350	2,45	201	207
HRWA3-070..XE1	230	50	2350	11,15	202	208
HRWA3-070..EC3	230	50	2600	12,24	203	209
HRWA3-070..ES0	230	50	2600	12,24	201	207
HRWA3-070..EV1	230	50	2600	12,24	203	209
HRWA3-070..EE1	400	50	4600	9,79	203	209
HRWA3-100..XC3	230	50	900	4,00	270	277
HRWA3-100..XS0	230	50	900	4,00	267	274
HRWA3-100..XV1	230	50	900	4,00	270	277
HRWA3-100..XE1	400	50	3900	8,30	270	277
HRWA3-100..EC3	400	50	3900	8,30	270	277
HRWA3-100..ES0	400	50	3900	8,30	268	275
HRWA3-100..EV1	400	50	3900	8,30	270	277
HRWA3-100..EE1	400	50	6900	12,70	270	277
HRWA3-100..XE0	230	50	2900	12,70	270	277
HRWA3-100..GC3	230	50	2900	12,70	270	277
HRWA3-100..GS0	230	50	2900	12,70	270	277
HRWA3-100..GV1	230	50	2900	12,70	270	277

Ostatní technická data naleznete v technickém katalogu.

ZVOLTE MÍSTO INSTALACE

Návrh projektu vzduchotechniky musí být vždy zpracovaný projektantem HVAC.



TECHNICKÉ INFORMACE

Jednotka musí být provozována v uzavřených a suchých místech s teplotou v místnosti v rozsahu od **+5°C do +40°C**.

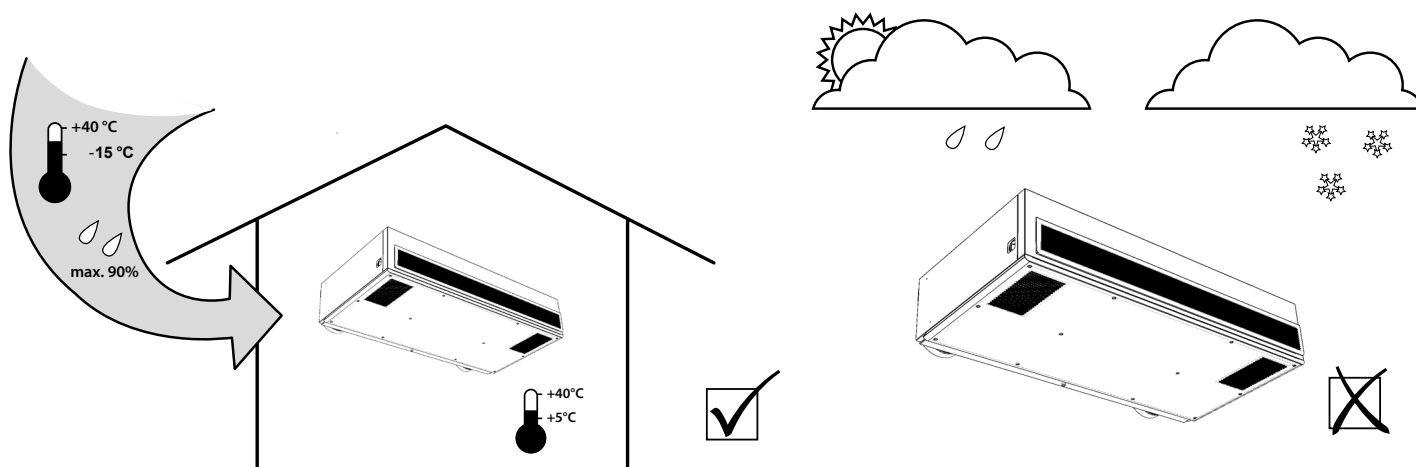

Čerstvý nasávaný vzduch by měl mít teplotu v rozsahu od -15°C až do +40°C a relativní vlhkost až 90%. Pokud bude nasáván vzduch o nižší teplotě než -15°C, pak jednotka může pracovat v protizámrazovém režimu, popřípadě dojde k jejímu automatickému vypnutí pro zamezení poškození důležitých komponent.



6. INSTALACE

Jednotka není navržena pro filtraci vzduchu obsahujícího hořlavé nebo zápalné složky, chemické zplodiny, hrubý prach, uhlík, mastnotu, jedy, bakterie atd.

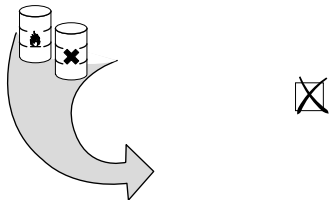

Stupeň krytí IP jednotky namontované na potrubí je IP 20 (ochrana proti předmětům větších než 12,5 mm, nechrání proti vodě!)

Instalační vzdálenosti

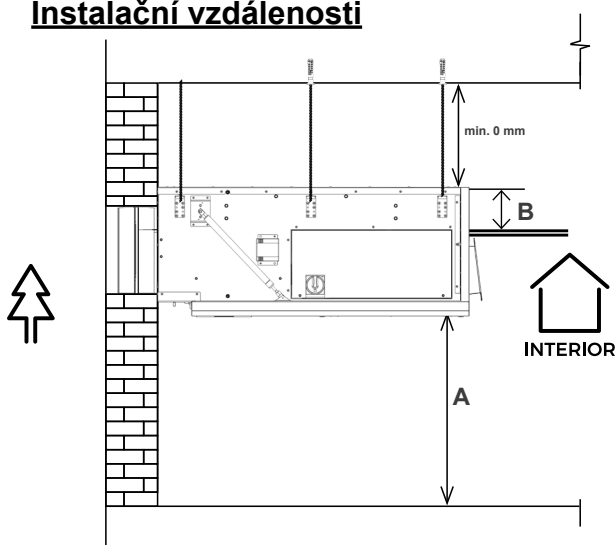

A	HRWA3-040	min. 1500mm
	HRWA3-070	
	HRWA3-100	

B	HRWA3-040	90 mm
	HRWA3-070	155 mm
	HRWA3-100	265 mm

TECHNICKÉ INFORMACE

• Všechny typy rekuperačních jednotek lze instalovat do následující pozice:

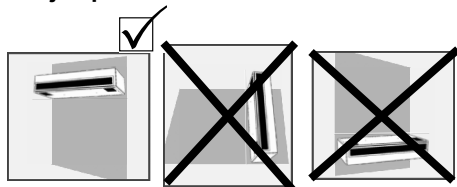

• Jakékoliv další pozice jsou zakázány.

- Jednotka musí být instalována takovým způsobem, aby směr cirkulace vzduchu jednotkou korespondoval s cirkulací vzduchu v distribučním systému.
- Instalace jednotky musí umožnit dostatečný přístup pro údržbu, servisní účely nebo demontáž. Přístup se hlavně týká revizních vík a umožnění jejich otevření.

Požadované vzdálenosti

POZOR!

Nehořlavé materiály nesmí bránit sací a výfukové otvory.

- Bezpečná vzdálenost hořlavých materiálů od vstupního hrdla jednotky je 250 mm.

Montáž jednotky

- Jednotka se instaluje pomocí integrovaných držáků na strop, pomocí závitových tyčí tak, aby hrdla jednotky směřovala do zdi.

Příprava otvorů pro potrubí

1) Pečlivě vyměřte pozici otvorů ve zdi, do kterých se bude připojovat potrubí jednotky.

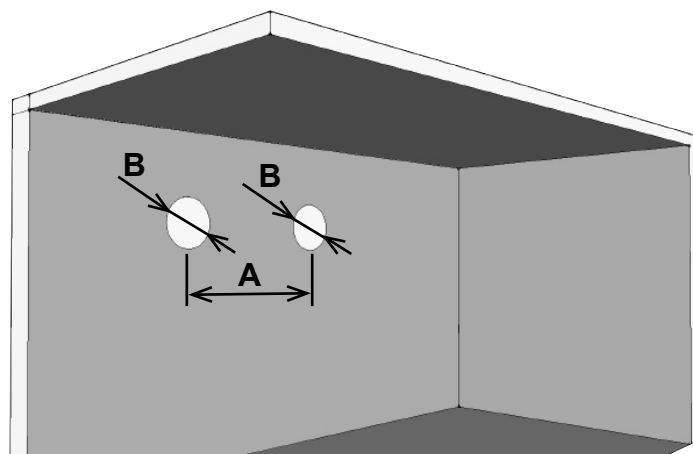

A	HRWA3-040	1390 mm
	HRWA3-070	1650 mm
	HRWA3-100	1920 mm
B	HRWA3-040	255 mm
	HRWA3-070	320 mm
	HRWA3-100	320 mm

2) Vytvořte otvory

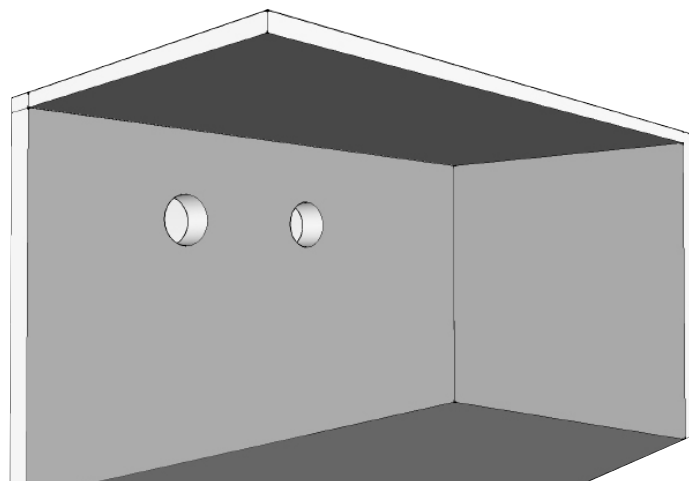

6. INSTALACE

Příprava uchycení do stropu

1) Pečlivě vyměřte pozici otvorů ve stropě pro závitové tyče

(závitové tyče nejsou součástí dodávky)

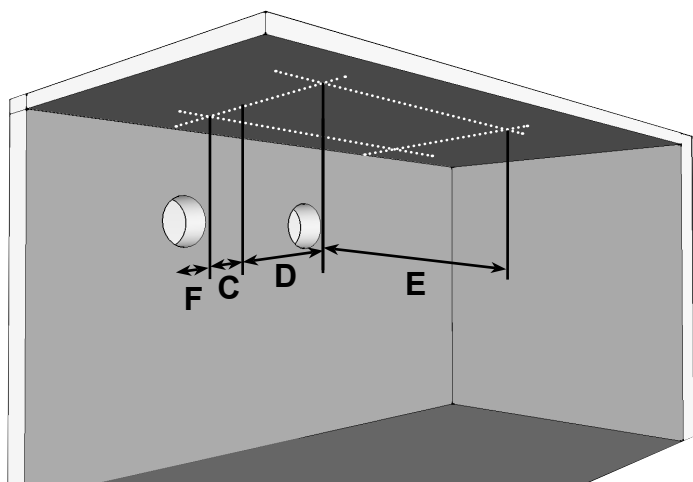

C	HRWA3-040	265 mm
	HRWA3-070	469 mm
	HRWA3-100	519 mm
D	HRWA3-040	627 mm
	HRWA3-070	469 mm
	HRWA3-100	519 mm
E	HRWA3-040	1836 mm
	HRWA3-070	2106 mm
	HRWA3-100	2430 mm
F*	HRWA3-040	26 mm
	HRWA3-070	81 mm
	HRWA3-100	115 mm

* minimální možná vzdálenost jednotky od stěny

2) Vytvořte otvory

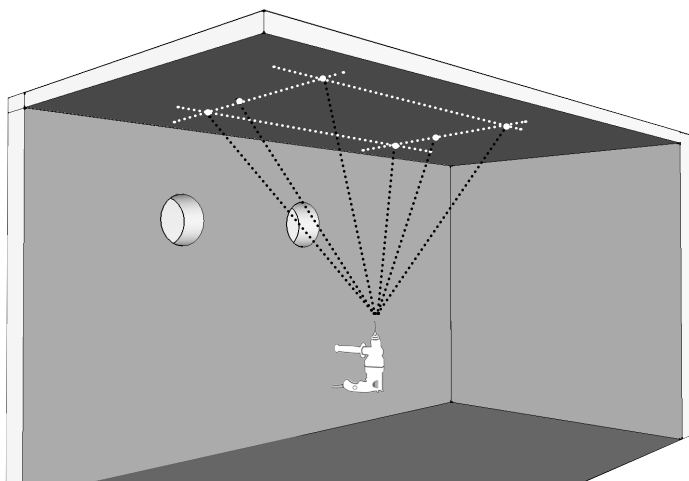

3) nainstalujte závitové tyče potřebné délky

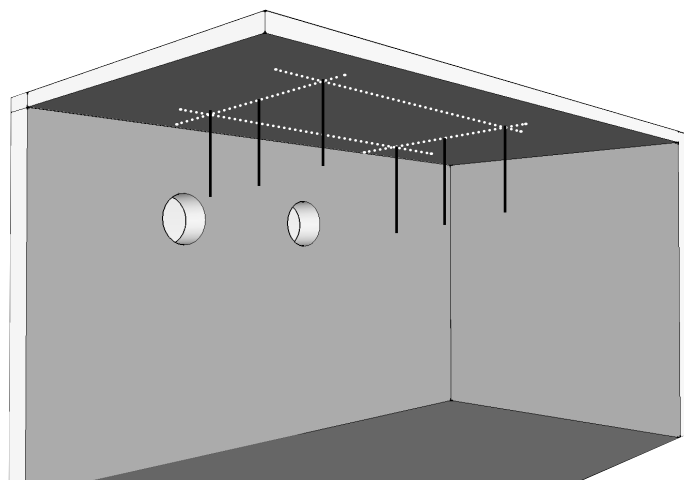

Příprava jednotky

Odstraňte boční kryty. Boční kryt je zajištěn pomocí upevňovacích prvků a magnetů. K odstranění designového bočního krytu nejsou potřeba žádné nástroje.

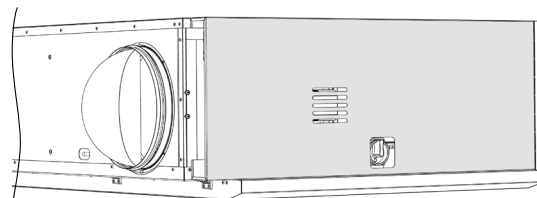

Nakloňte boční kryt mírně do strany a odstraňte ho.

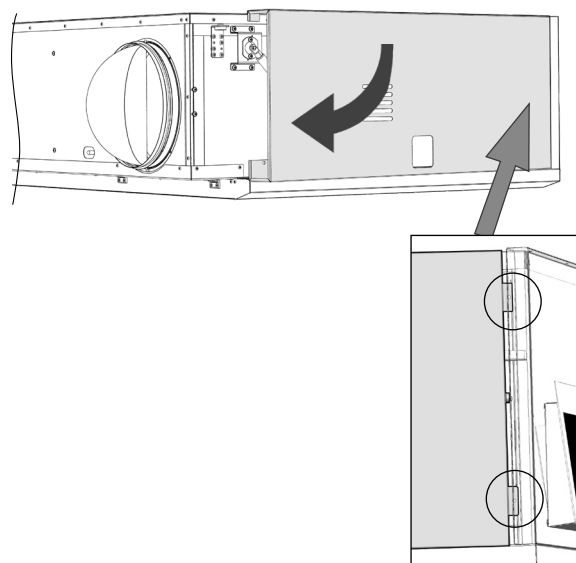

6. INSTALACE

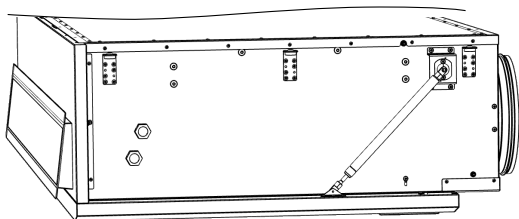
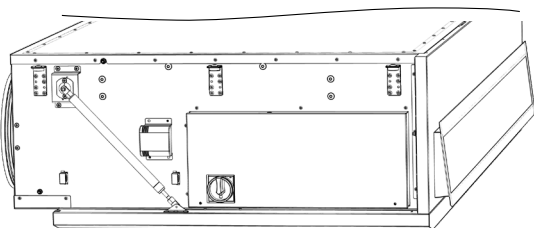
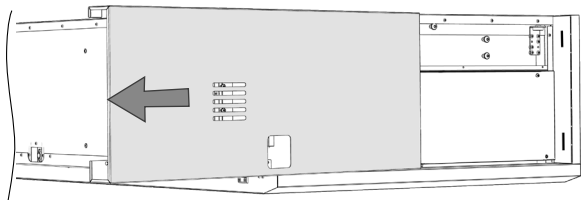

Nainstalujte klapky dodané v balení.

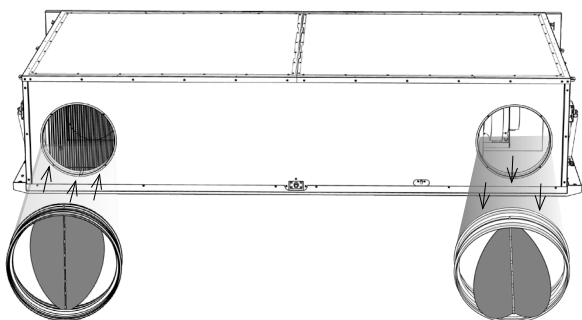

ODA

EHA

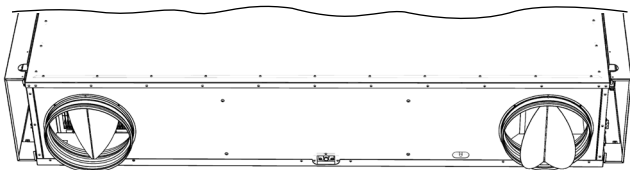

- Zavěste jednotku na připravené závitové tyče a otvorů ve zdi a řádně zajistěte

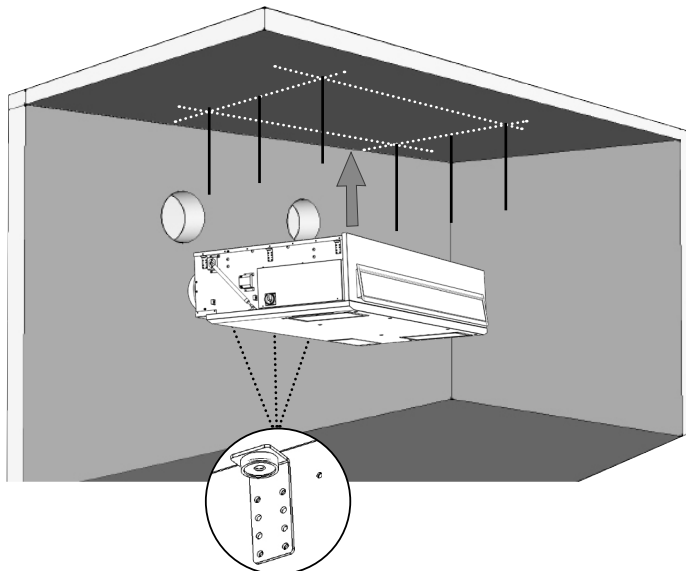

- Zkontrolujte zajištění

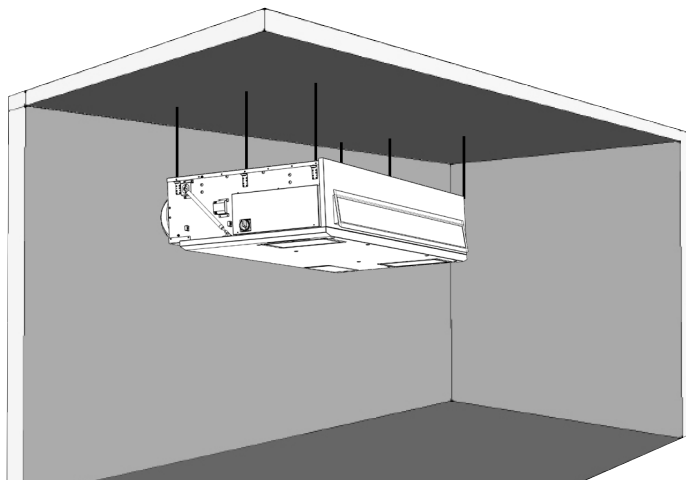

- Na vnější stranu zdi nainstalujte ochranné mřížky proti průniku vody a větších objektů do jednotky *(není součástí dodávky)*

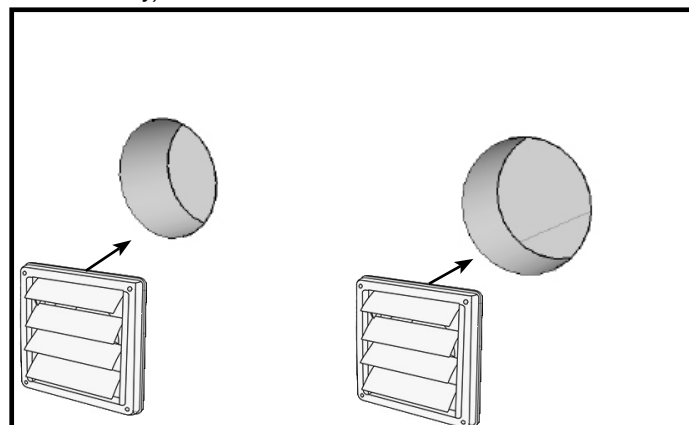

6. INSTALACE

Požadované vzdálenosti - připojení z vrchu

Pro připojení vzduchotechnického potrubí jednotky

POZOR!

Nehořlavé materiály nesmí bránit sací a výfukové otvory.

- Bezpečná vzdálenost hořlavých materiálu od vstupního hrdla jednotky je 250 mm.

Montáž jednotky

- Jednotka se instaluje pomocí integrovaných držáků na strop, pomocí závitových tyčí tak, aby hrdla jednotky směřovala do zdi.

Příprava otvorů pro potrubí

- 1) Pečlivě vyměřte pozici otvorů na stropu, do kterých se bude připojovat potrubí jednotky

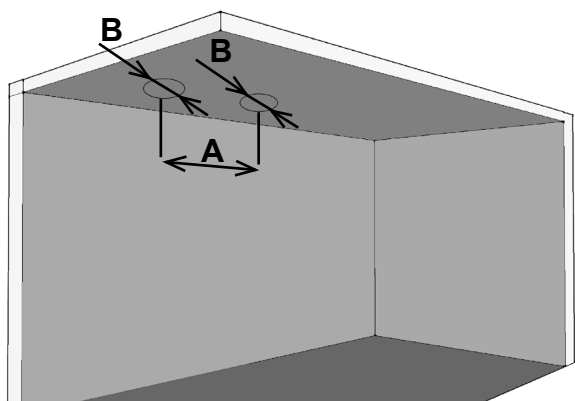

A	HRWA3-040	1402 mm
	HRWA3-070	1826 mm
	HRWA3-100	2100 mm
B	HRWA3-040	255 mm
	HRWA3-070	320 mm
	HRWA3-100	320 mm

- 2) Vytvořte otvory pro přivedení vzduchotechnického potrubí

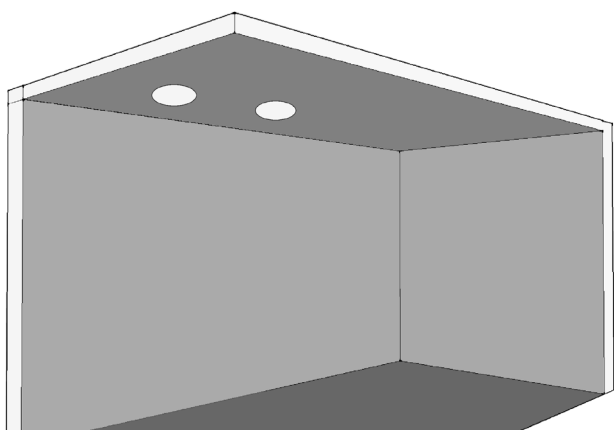

Příprava uchycení do stropu

- 1) Pečlivě vyměřte pozici otvorů ve stropě pro závitové tyče

(závitové tyče nejsou součástí dodávky)

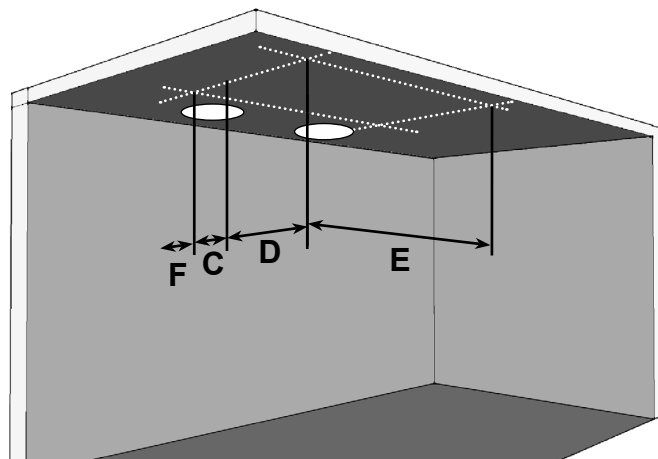

C	HRWA3-040	265 mm
	HRWA3-070	469 mm
	HRWA3-100	519 mm
D	HRWA3-040	627 mm
	HRWA3-070	469 mm
	HRWA3-100	519 mm
E	HRWA3-040	1836 mm
	HRWA3-070	2106 mm
	HRWA3-100	2430 mm
F*	HRWA3-040	330 mm
	HRWA3-070	458 mm
	HRWA3-100	490 mm

* minimální možná vzdálenost jednotky od stěny

6. INSTALACE

2) Vytvořte otvory

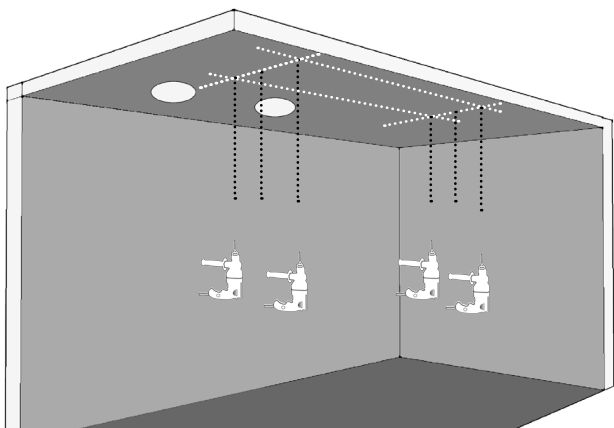

3) nainstalujte závitové tyče potřebné délky

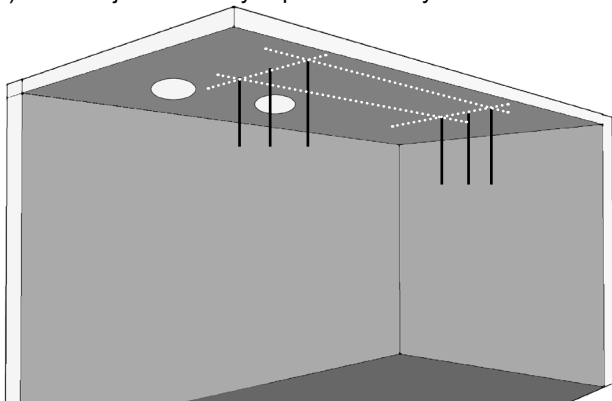

- Zavěste jednotku na připravené závitové tyče a otvorů ve zdi a řádně zajistěte

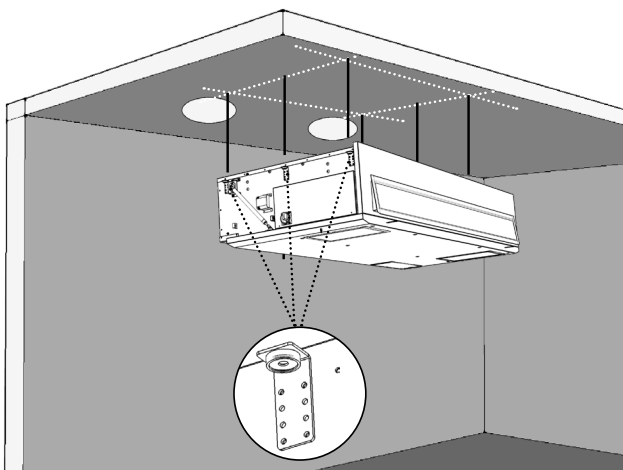

- Připojte a zajistěte moduly

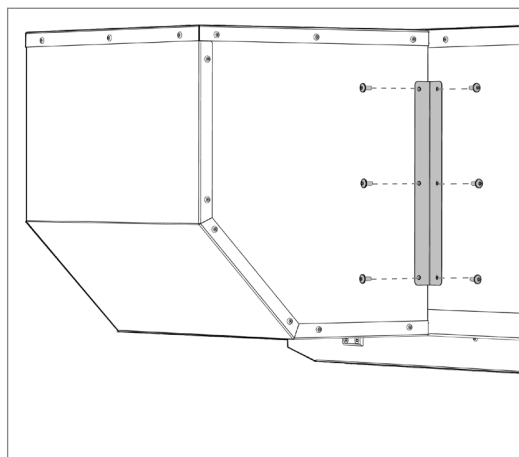
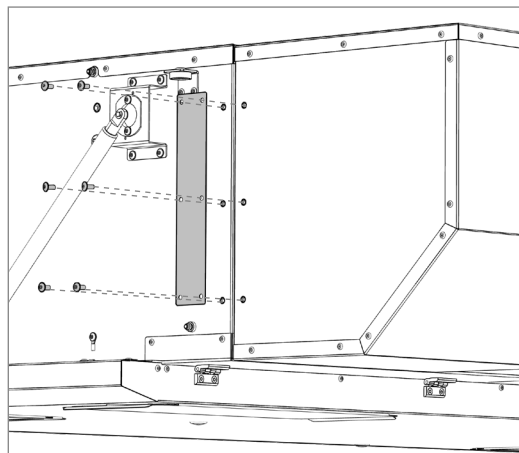

- Zkontrolujte zajištění

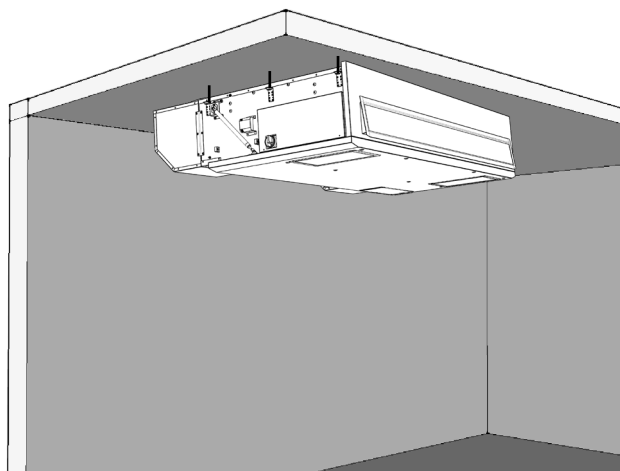

POZOR!

Pro vzduchotechnického potrubí připojené do jednotky z vrchu, se doporučuje použití kondenzační sběrače z důvodu možného stečení zkondenzované vody do jednotky.

6. INSTALACE

Postup pro otevření víka

Při každém otvírání víka odpojte jednotku od napájení pomocí hlavního vypínače. Dbejte zvýšené opatrnosti při manipulaci s víkem.

1) Na spodní straně demontujte všechny šrouby.

Při demontáži šroubu víko přidržíte aby nedošlo k jeho volnému otevření.

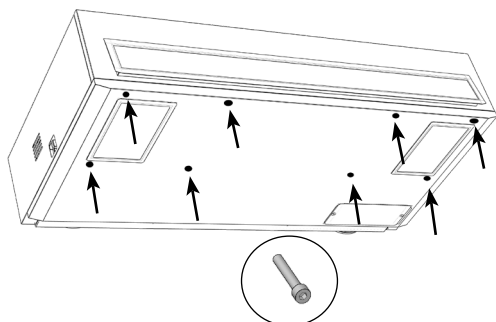

Po demontáži šroubu zmačknutím odjistíte systém přidržení víka.

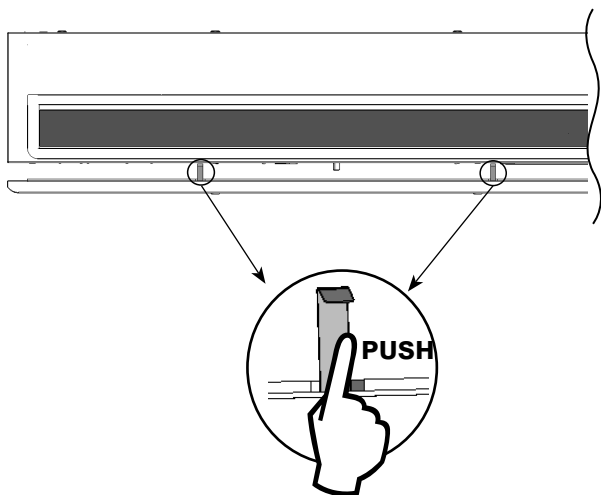

Víko je zajištěno vzpěrami. Opatrně spusťte víko směrem dolů.

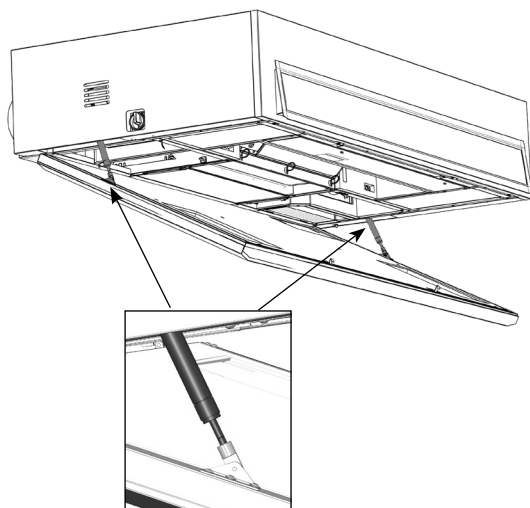

Přístup k elektrickému zapojení a elektronice

Tato část se nachází na levé straně pod designovým bočním krytem.

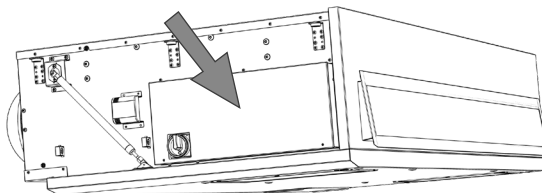

Pro přístup do elektroniky demontujte následující šrouby

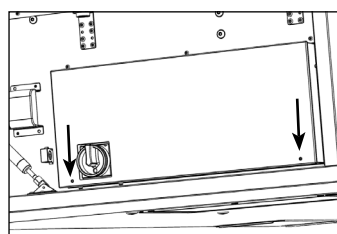

Jednotlivé části elektroniky:

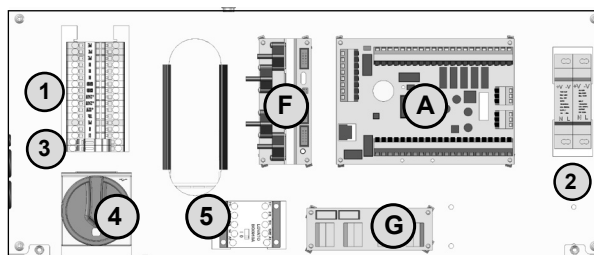

A	Deska elektroniky - hlavní řídicí modul
G	Deska elektroniky - modul pro jednotky s vodní cívkou
F	Deska elektroniky - modul měření tlaků
1	Svorkovnice pro přívodní napájení (L), připojení N a PE a výstup pomocných napájení (12V, 24V)
2	Pomocný napájecí zdroj (12V, 24V)
3	Pojistka motorů
4	Hlavní vypínač
5	Bezpečnostní stykač (u jednotek s elektrickým ohřevačem)

6. INSTALACE

! PŘIPOJENÍ ODVODU KONDENZÁTU K JEDNOTCE BEZ ČERPADLA

NEPŘEHLÉDNĚTE!

- Sifon musí být kvalitně připojen a utěsněn do rekuperační jednotky.
- Doporučujeme každý sifon zatopit vodou a vyzkoušet jeho funkčnost.

POZOR!

Pokud bude sifon nekvalitně připojen, může dojít k zatopení a poškození rekuperační jednotky.

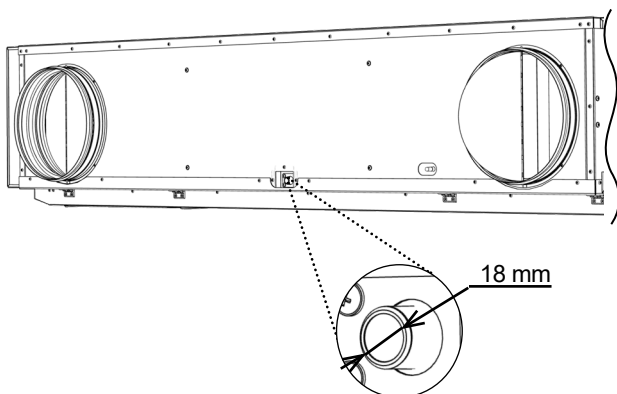

INSTALACE DOPORUČENÝCH TYPŮ:

Sifon (SK-HL138)

je možné nainstalovat na zeď či pod omítku.
(není součástí dodávky)

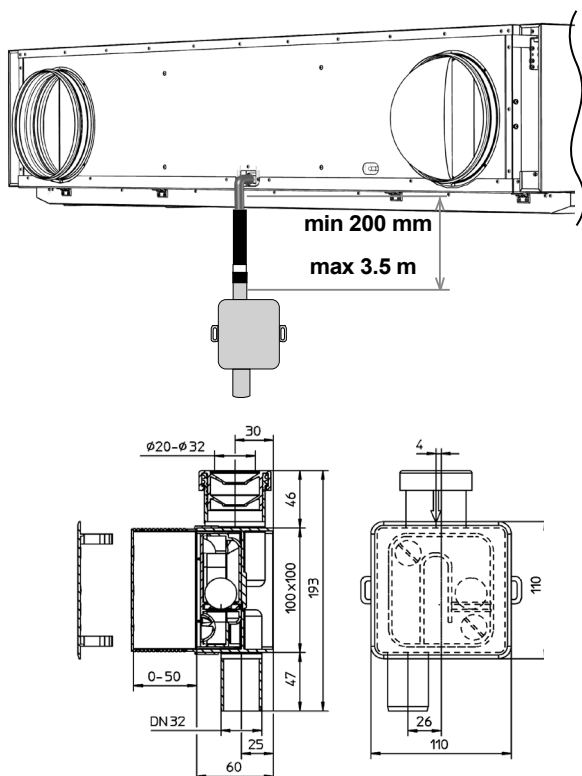

Sifon (SK-AKS3) (není součástí dodávky)

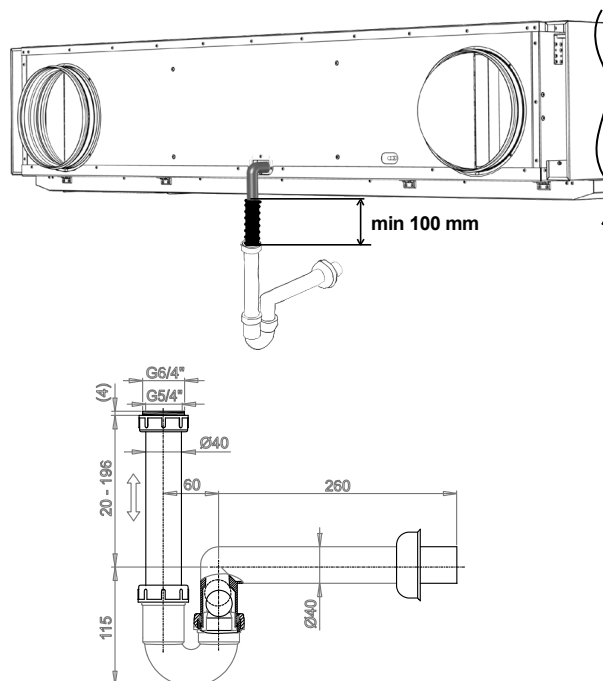

PŘIPOJENÍ ODVODU KONDENZÁTU K JEDNOTCE S INTEGROVANÝM ČERPADLEM

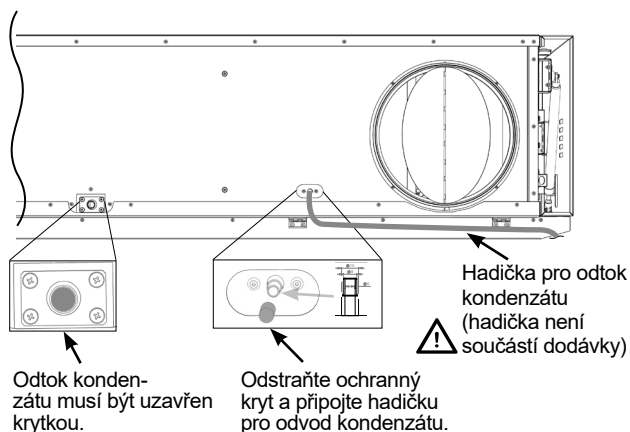

6. INSTALACE

INSTALACE ČERPADLA KONDENZÁTU

Více informací naleznete v návodu/technickém listu čerpadla. *(není součástí dodávky)*

Odšroubujte držák trubky odvodu kondenzátu.

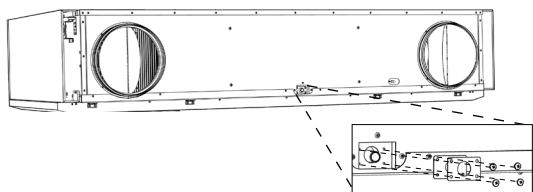

Demontujte držák rekuperátoru.

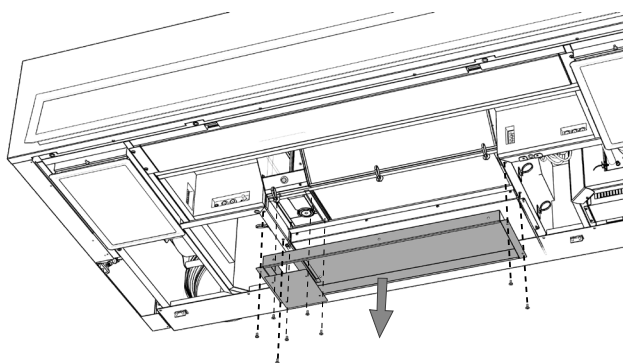

Odšroubujte šrouby držáku odvodu kondenzátu a vyjměte kondenzační vanu.

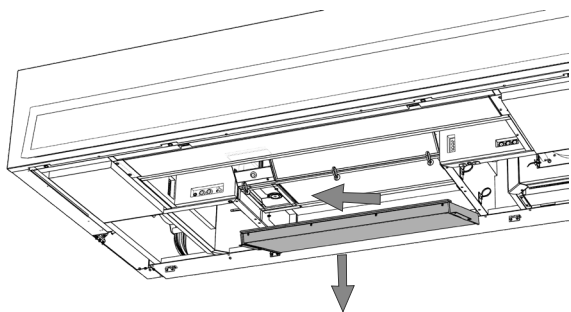
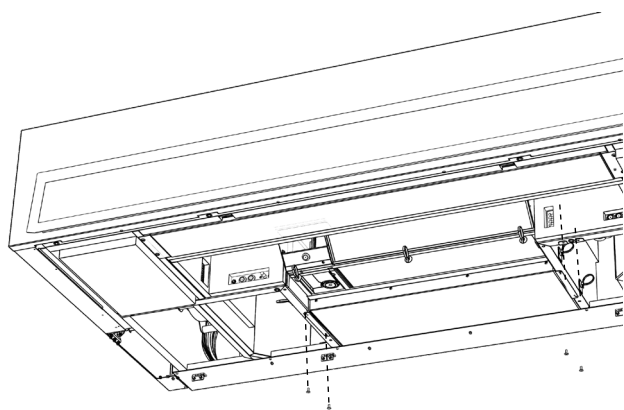

Umístěte čerpadlo kondenzátu do držáku v kondenzační vaně a zajistěte jej ohnutím bočních stran držáku.

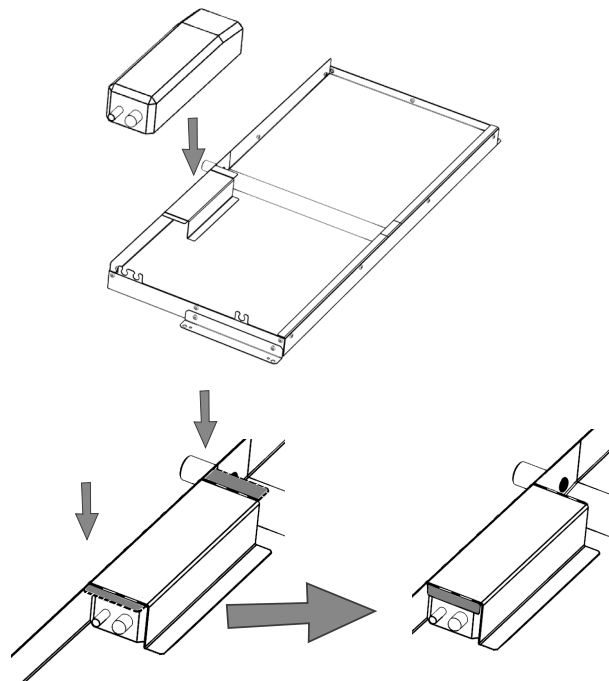

Připojte kondenzační hadičky k čerpadlu a připojte je k vypouštěcímu otvoru (viz obrázek níže).

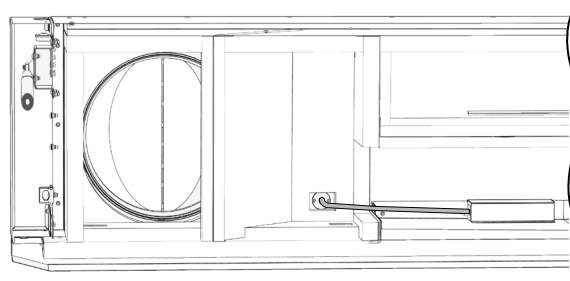

Nainstalujte kondenzační vanu zpět do jednotky.

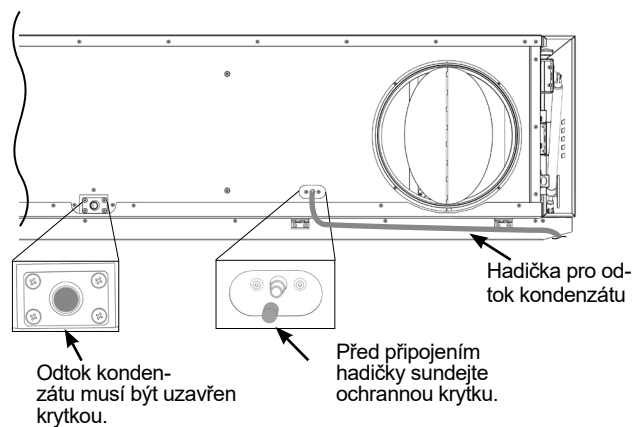

6. INSTALACE

ZAPOJENÍ VODNÍHO VÝMĚNÍKU A C/O.

HRWA3-xxx-V1 - 2x G 3/4"

HRWA3-xxx-C3 - 2x G 3/4"

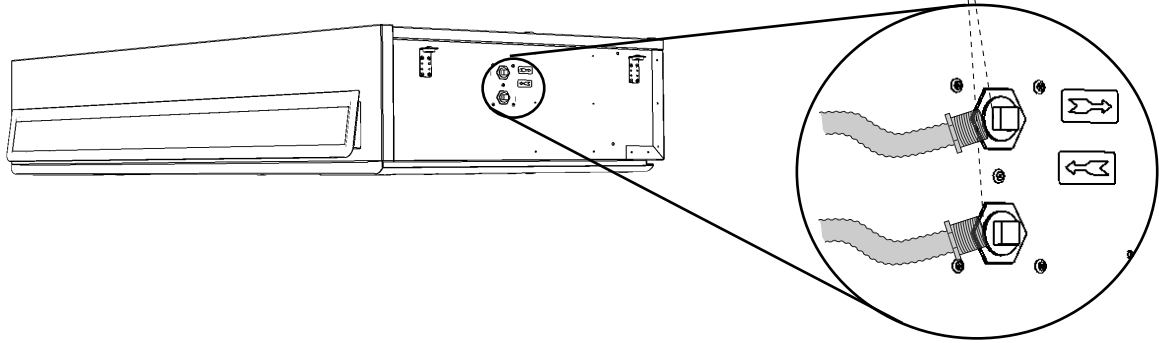

1.

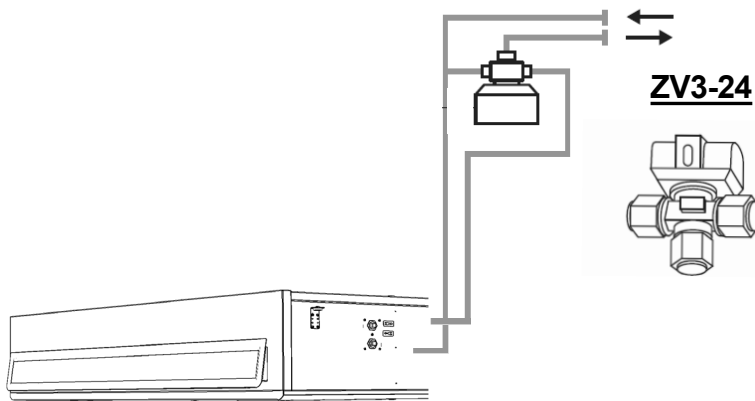

2.

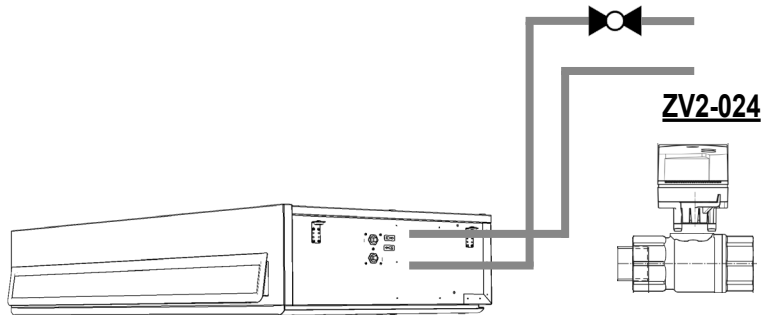

3.

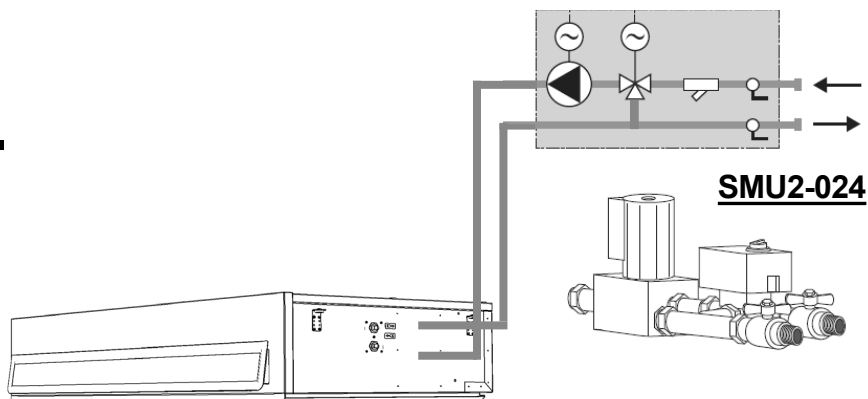

6. INSTALACE

ELEKTROINSTALACE A ELEKTROMONTÁŽ

POZOR!

- Hlavní zdroj napájení musí být vypnutý před jakýmkoliv zásahem do vnitřních částí jednotky!
- Elektroinstalace jednotky musí být provedena podle technické dokumentace kvalifikovaným elektrikářem. Aktuální instalace může být provedena profesionálem se vzděláním zaměřeným na elektro. Návod k obsluze musí být sledován spolu s platnými státními předpisy a směrnicemi.
- Elektrická schémata na výrobku mají vyšší prioritu než schémata v návodu! Před instalací zkontrolujte, zda označení svorkovnic odpovídá elektrickému schématu připojení. V případě jakýchkoliv pochyb, kontaktujte dodavatele a za žádných okolností rekuperační jednotku nezapojujte.
- Jednotka musí být připojena k hlavnímu napájení pomocí kabelu, který je izolovaný, tepelně rezistentní v souladu s průměrem a odpovídajícími státními předpisy a směrnicemi.
- Jakýkoliv zásah a změny ve vnitřním zapojení jednotky jsou zakázány a mohou vést ke ztrátě nároku na záruční servis.
- Správná funkčnost jednotky je garantována pouze s originálními příslušenstvím.

(obr.1) Umístění výrobního štítku a vysvětlení jednotlivých částí

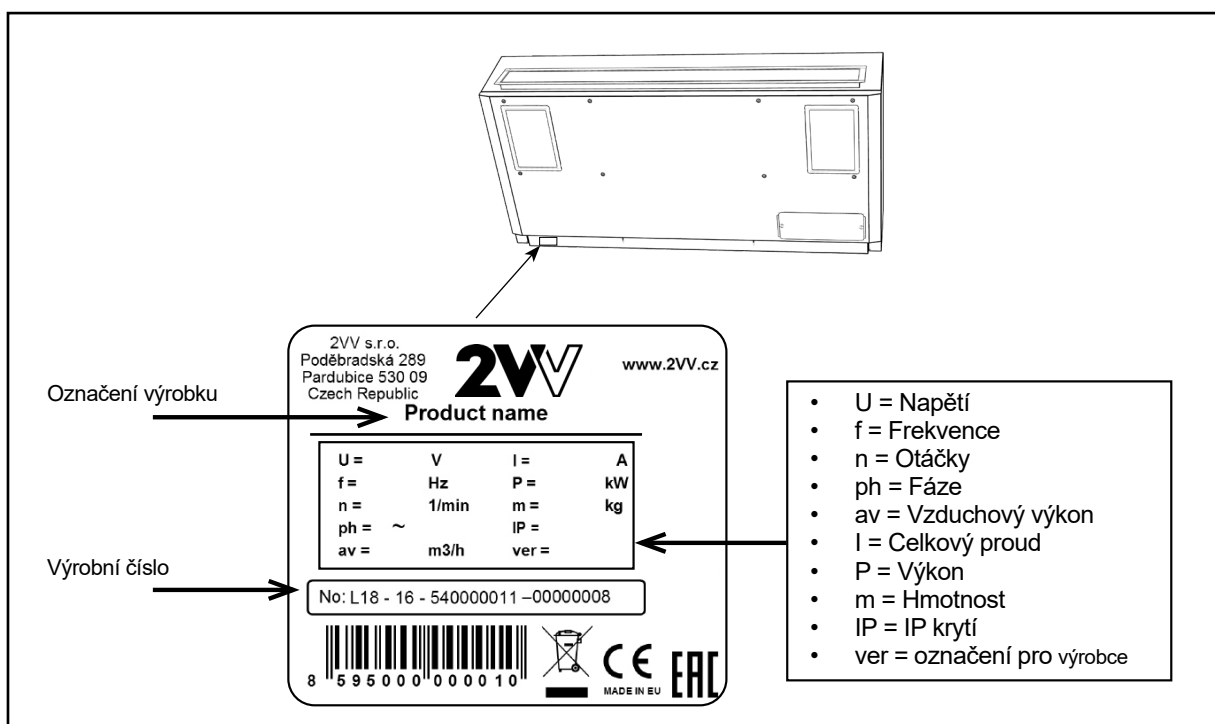

Elektrický napájecí kabel

Jednotka není dodávána s napájecím kabelem, proto je nutné si jej před instalací zajistit. Typ a tloušťku kabelu zvolte dle maximálního odběru jednotky a s přihlédnutím na specifické požadavky na místě instalace

Jednotka musí být zapojena pomocí systému TN-S, což znamená, že neutrální vodič musí být vždy zapojený.

Všechny fáze elektrického napájení musejí být připojeny přes odpovídající typ jističe. Vzdálenost mezi rozpojenými kontakty musí být větší než 3 mm.

Jednotka musí být zapojena takovým způsobem, aby šla odpojit od zdroje jedním prvkem.

TECHNICKÉ INFORMACE

- Elektrické parametry jsou uvedeny na štítcích od výrobce
- Zapojte elektro materiál jednotky do svorkovnice uvnitř boxu regulátoru přesně podle schéma zapojení a podle označení svorek.
- Schéma zapojení je nalepené na vnitřní straně snímatelného krytu boxu regulace.

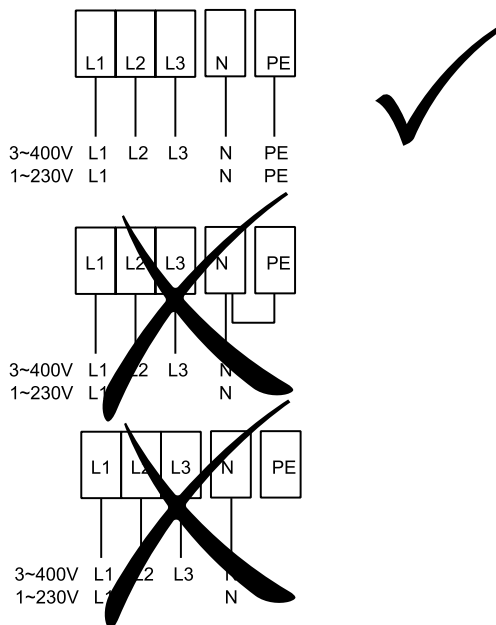

Protáhněte napájecí kabely kabelovou průchodkou V-TEC

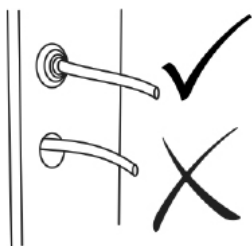

Napájecí kabel se připojuje přímo do hlavního vypínače jednotky v boxu regulace

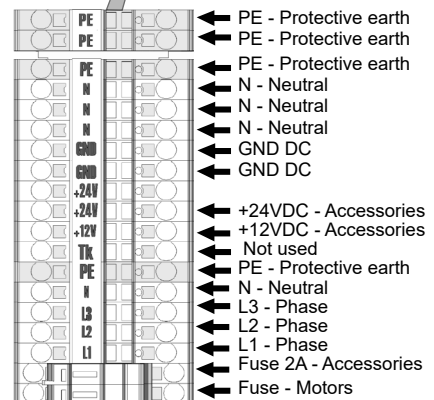
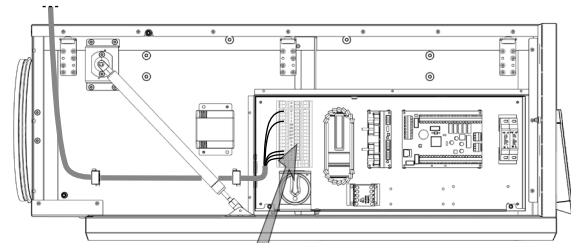

! Připojení napájecího zdroje musí být navrženo elektrotechnikem.

Příslušenství

Zapojte elektrické příslušenství jednotky do připojovací svorkovnice přesně podle schéma zapojení a podle označení svorek.

ELEKTRICKÝ DIAGRAM NAPÁJENÍ A PŘIPOJENÍ PŘÍSLUŠENSTVÍ:

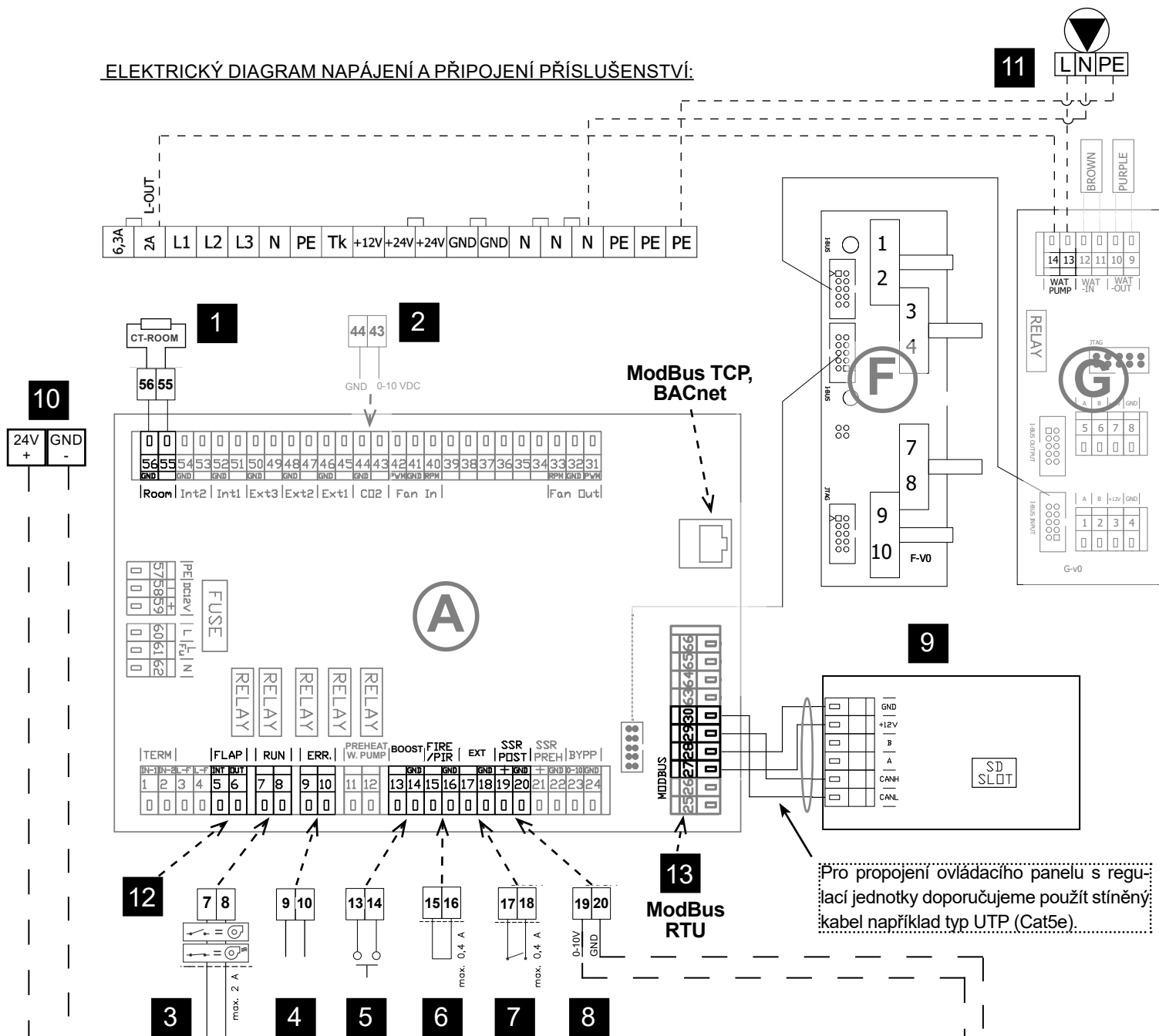

Pro propojení ovládacího panelu s regulační jednotkou doporučujeme použít stíněný kabel například typ UTP (Cat5e).

A	Deska elektroniky - modul A
G	Deska elektroniky - modul pro jednotky s vodním výměníkem
F	Deska elektroniky - modul měření tlaků
1	Čidlo pokojové teploty (CT-ROOM, vstup)
2	Čidlo CO ₂ , datový vstup (0-10V, vstup)
3	RUN kontakt (relé, nastavitelné, max. 2A)
4	ERROR kontakt (relé, chyba = sepnuto, OK = rozepnuto, max. 2A)
5	BOOST tlačítko (vstup, tlačítko)
6	Vstup čidla PIR nebo poplachu FIRE (vstup, nastavitelné)
7	Vstup Externího řízení (vstup, sepnuto = ON, rozepnuto = OFF)
8	Výstup pro SMU servopohon (výstup, 0-10V), pouze u verze HRWA2-...-V1/C3...
9	Ovládací panel (nutné propojit - kabel není součástí dodávky)
10	Napájení 24V pro směšovací uzel nebo konkrétní příslušenství (výstup)
11	Oběhové čerpadlo (relé, max. 2A)
12	230V výstup pro vzduchové klapky (Flap IN, Flap Out)
13	Modbus RTU (A-25, B-26, 28 nebo 66-GND)

6. INSTALACE

Externí ovládání

TECHNICKÉ ÚDAJE

- Nízkonapěťový spínací kontakt – maximální možné zatížení kontaktu 12 V, 0,4 A.
- KABEL: kabel s dvěma vodiči o průřezu min. 0,5 mm² Maximální délka 50 m.
- Kontakt je normálně sepnutý. Při rozpojení kontaktů se jednotka vypne. Toto nastavení lze změnit v servisním menu 1616

Požární kontakt

TECHNICKÉ ÚDAJE

- Nízkonapěťový spínací kontakt – maximální možné zatížení kontaktu 12 V, 0,4 A.
- KABEL: kabel s dvěma vodiči o průřezu min. 0,5 mm² Maximální délka 50 m.
- Kontakt je normálně sepnutý. Při rozpojení kontaktu ventilační jednotka pracuje podle daného nastavení.

Servopohon pro zavírání přívodu vzduchu do jednotky (příslušenství)

TECHNICKÉ ÚDAJE

- Servopohon je napájen 230 V AC – ovládací kabel se třemi vodiči
- KABEL: kabel se třemi vodiči o průřezu min. 0,5 mm². Maximální délka 50 m.

Není součástí dodávky!

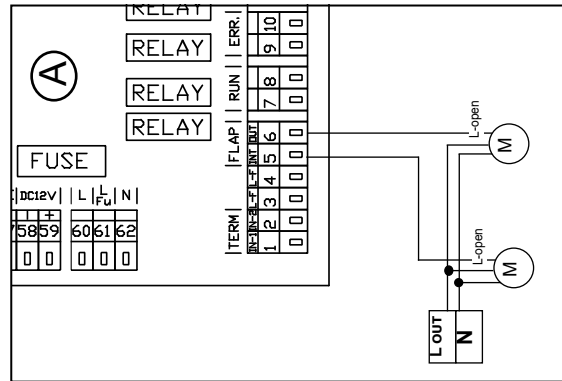
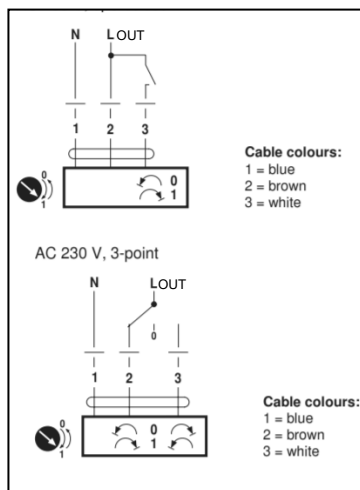

Čidlo pohybu

Nízkonapěťový spínací kontakt - maximální možné zatížení kontaktu 12 V, 0,4 A
KABEL: kabel se dvěma vodiči o průřezu min. 0,5 mm² Maximální délka 50 m. Kontakt je normálně rozepnutý. Při sepnutí kontaktu ventilační jednotka pracuje podle nastaveného výkonu ventilace.

Řídicí jednotka

Pro spuštění jednotky je třeba propojení dálkového ovladače s jednotkou za pomoci ovládacího kabelu (UTP).

- Mezi napájecím a ovládacím kabelem by měla být maximální možná vzdálenost.
- Dejte pozor, abyste při upevňování ovladače na zeď nebo na jiný povrch nepoškodili izolaci kabelů.
- Konektory kabelů nesmějí přijít do kontaktu s vodou nebo jinou tekutinou.

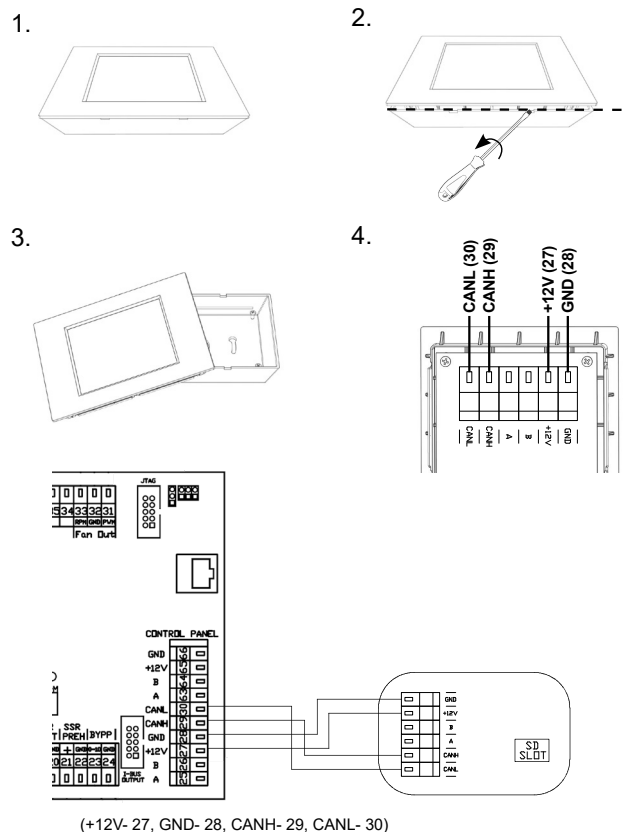

6. INSTALACE

Druhý ovládací panel

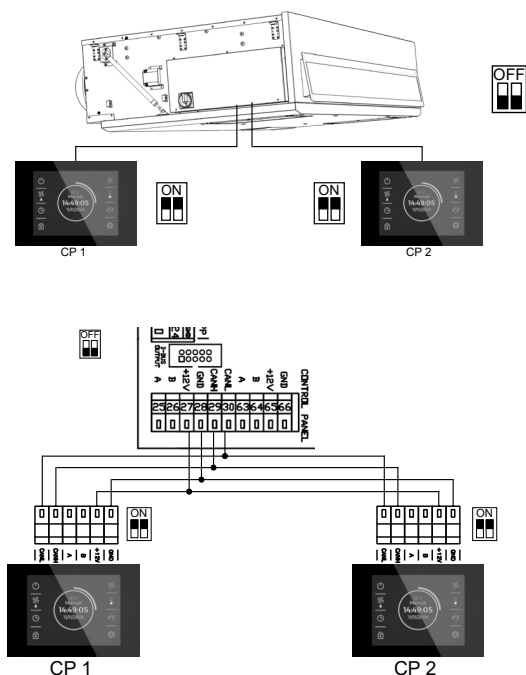

Připojení jednotky k řídicímu systému BMS

Ovládání ventilační jednotky je standardně vybaveno rozhraním RS-485 a konektorem RJ45. Zasuňte kabel do jednoho z konektorů na elektronické desce ventilační jednotky. Druhý konec připojte k hlavní řídicí jednotce. Pro podrobnosti protokolu (Modbus-TCP, Modbus-RTU) se obraťte na 2VV.

RJ45 konektor - Ethernet, Modbus TCP, BACnet

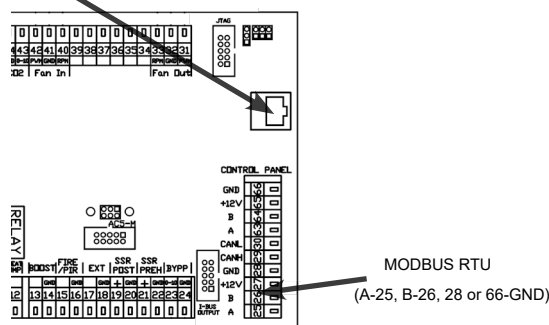

MODBUS RTU

(A-25, B-26, 28 or 66-GND)

7. SPUŠTĚNÍ

ČTĚTE POZORNĚ!

Před prvním uvedením do provozu zkontrolujte:

- Zda je jednotka dobře připevněná k nosné konstrukci.
- Zda je jednotka správně uzavřena, zda je ke každému hrdlu připojena trubka nebo umístěna protidešťová žaluzie, aby nebylo možné dostat se do kontaktu s nějakou rotující nebo ohřívacím elementem.
- Zda je elektroinstalace dobře zapojená, včetně uzemnění a ochrany proti externímu spuštění.
- Zda je správně připojeno veškeré příslušenství.
- Zda je odvod kondenzátu správně připojen k odpadnímu potrubí (pro jednotky s chlazením).
- Zda je zapojení v souladu s pokyny v této příručce.
- Zda žádný nástroj nebo jiný předmět nezůstal uvnitř jednotky – to by mohlo mít za následek poškození jednotky.

POZOR!

- Jakékoli zásahy nebo úpravy vnitřního zapojení jednotky jsou zakázány a vedou ke ztrátě záruky!
- Doporučujeme použít příslušenství, které dodáváme. Pokud máte pochybnosti, zda lze použít neoriginální příslušenství, kontaktujte 2VV.

SPUŠTĚNÍ

Jednotku uvedete do provozu (Stand by) přepnutím hlavního spínače do pozice I (zapnuto). Po zapnutí hlavního spínače se rozsvítí displej ovladače a načtou se servisní data. Začne načítání servisních dat. Jednotka je připravena ke spuštění až po kompletním načtení servisních dat.

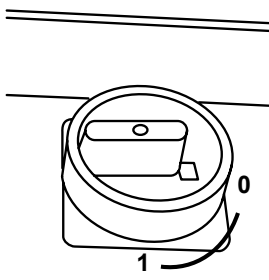

8. ÚDRŽBA

PERIODICKÉ ČIŠTĚNÍ REKUPERAČNÍ JEDNOTKY

- Doporučujeme pravidelnou kontrolu ventilační jednotky v intervalu, který musí být upraven v závislosti na aktuálních podmínkách.
- V případě, že jednotka není v provozu delší dobu, doporučujeme jednotku zapnout minimálně každých šest měsíců na dobu jedné hodiny.

POZOR!

**Servis vnitřních komponent a čištění jednotky musí provádět pouze odborný servis!
Provoz jednotky bez filtru není dovolený!
V takovém případě může dojít k poškození jednotky!!!**

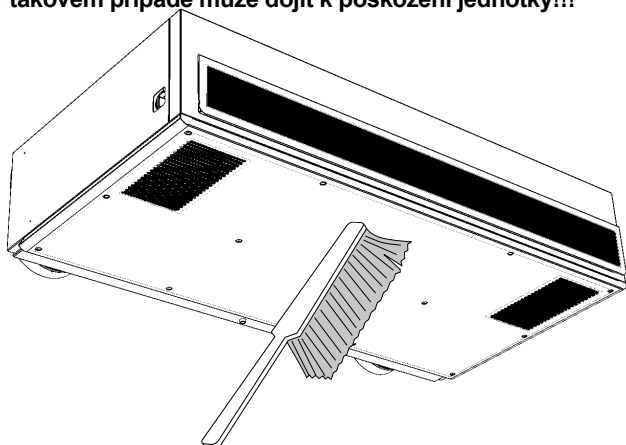

Vyčistěte rekuperační jednotku pomocí vysavače, malého kartáčku, látky a mýdlové vody zejména rekuperátoru. Jednotku nečistěte následujícími prostředky: Ostřími předměty, agresivními chemikáliemi, rozpouštědly, drsnými čistícími prostředky, natlakovanou vodou, natlakovaným vzduchem nebo párou.

CHYBOVÁ HLÁŠENÍ

Zanesení filtru

Kontrola případného zanesení filtrů je signalizována na ovladači jednotky



Vyhodnocování zanesení filtrů je automatické. Stačí tedy vyměnit filtr a jednotka automaticky rozpozná nový filtr.

VÝMĚNA FILTRU

POZOR!

V případě, že filtry nebudou řádně vyměněny, funkčnost jednotky se může snížit a ventilátor se může poškodit.

Při každém otevření víka odpojte jednotku od napájení pomocí hlavního vypínače.

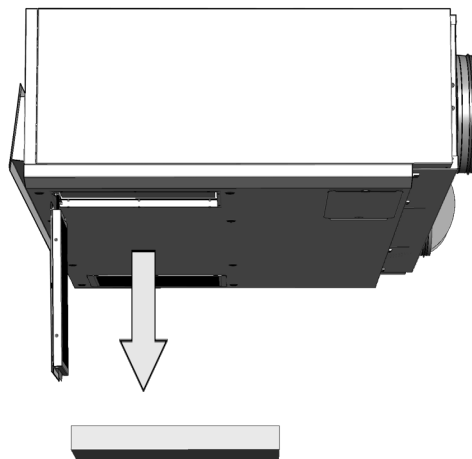
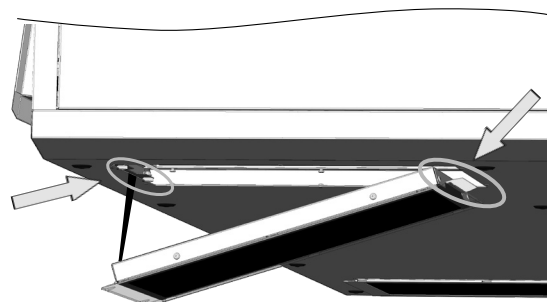
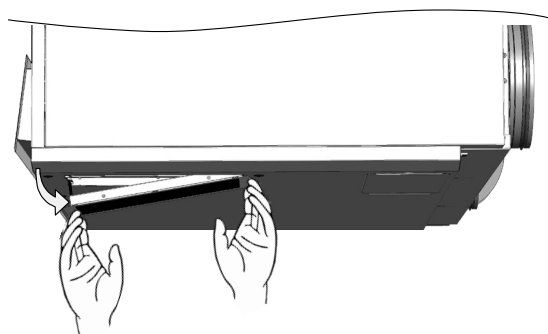
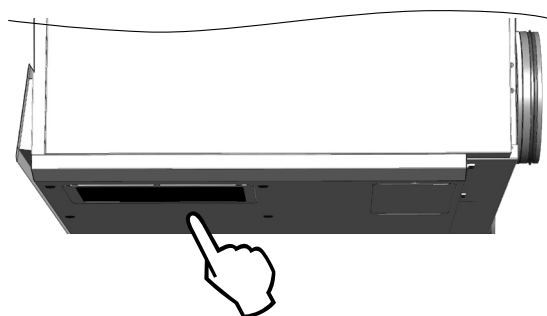

8. ÚDRŽBA

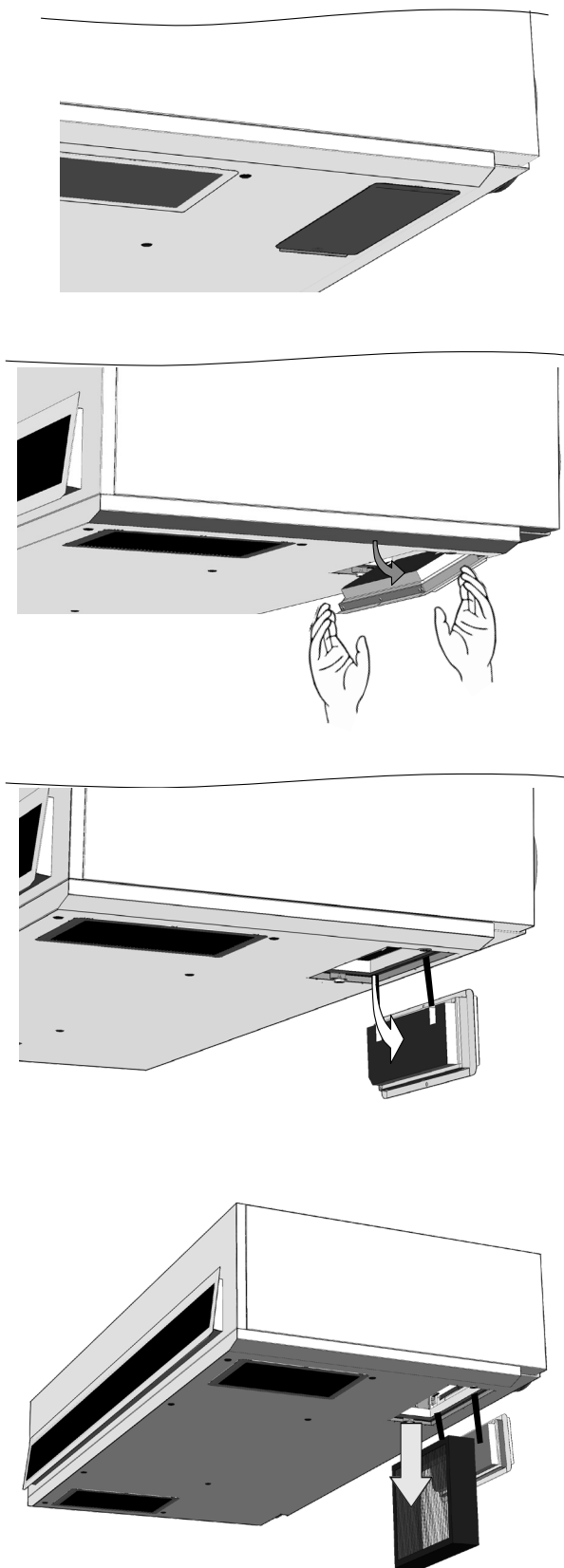

2) Provedte výměnu filtrů.

Po dokončení výměny zkontrolujte správné zajištění filtrů a proveďte zavření víka. Následující obrázek zobrazuje umístění filtrů v jednotce a tabulka níže obsahuje vhodné typy náhradních filtrů.

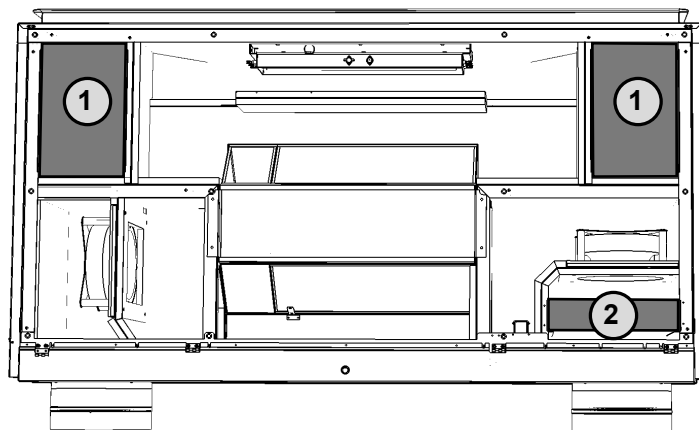

Popis	HRWA3-xxx
	kód
Filtr Coarse 65% (G4) (2 ps)	HRWA3-xxxH-FI-G4-0A0
Filtr ePM 1 60% (F7) (1ps)	HRWA3-xxxH-FI-F7-0A0

xxx = 040 / 070 / 100

9. SERVIS

Chyba jednotky je signalizována červeným vykřičníkem uprostřed ovládacího displeje. Dotykem na vykřičník se zobrazí konkrétní informace o dané chybě viz tabulka níže.



Hlášení na displeji	Chování jednotky	Pravděpodobný problém	ŘEŠENÍ
1 - Výměník 1 přehřátý	Jednotka větrá	Přehřátí elektrického výměníku nebo poškozené čidlo	Zkontrolujte, zda může vzduch volně proudit skrz jednotku, elektrický výměník se dostatečně neochlazuje. Ověřte, zda není poškozen bezpečnostní termostat na el. dohřevu
3 - Předehřev přehřátý	Jednotka větrá	Přehřátí elektrického předehřevu nebo poškozené čidlo	Zkontrolujte, zda může vzduch volně proudit skrz jednotku, elektrický výměník se dostatečně neochlazuje. Ověřte, zda není poškozen bezpečnostní termostat na el. dohřevu
4 - Chyba přívodního ventilátoru	Jednotka nefunguje	Přehřátý ventilátor nebo porucha tepelného kontaktu přívodního ventilátoru	Zjistěte příčinu přehřátí motoru: vadné ložisko, zkrat...
5 - Chyba odvodního ventilátoru	Jednotka nefunguje	Přehřátý ventilátor nebo porucha tepelného kontaktu odvodního ventilátoru	Zjistěte příčinu přehřátí motoru: vadné ložisko, zkrat...
6 - Přívodní filtr zanesen	Jednotka větrá	Zkontrolujte zanesení filtru	Pokud je filtr vyměněn a nebo není-li nutná jeho výměna proveďte reset zanesení filtru.
7 - Odvodní filtr zanesen	Jednotka větrá	Zkontrolujte zanesení filtru	Pokud je filtr vyměněn a nebo není-li nutná jeho výměna proveďte reset zanesení filtru.
12 - Porucha čidla CO2	Jednotka větrá	Špatná funkce čidla kvality vzduchu	Zkontrolujte čidlo kvality a jeho zapojení do jednotky
16 - Přívod - Porucha čidla venkovní teploty (T-EXT1)	Jednotka větrá	Špatný kontakt teplotního čidla nebo vadné čidlo	Zkontrolujte zapojení čidla případně jeho výměna (odborný servis)
17 - Přívod - Porucha čidla teploty za rekuperátorem (T-EXT2)	Jednotka větrá	Špatný kontakt teplotního čidla nebo vadné čidlo	Zkontrolujte zapojení čidla případně jeho výměna (odborný servis)
18 - Přívod - Porucha čidla teploty v přívodním kanále (T-EXT3)	Jednotka větrá	Špatný kontakt teplotního čidla nebo vadné čidlo	Zkontrolujte zapojení čidla případně jeho výměna (odborný servis)
21 - Odvod - Porucha čidla teploty v odvodním kanále (T-INT1)	Jednotka větrá	Špatný kontakt teplotního čidla nebo vadné čidlo	Zkontrolujte zapojení čidla případně jeho výměna (odborný servis)
22 - Odvod - Porucha čidla teploty protimrazové ochrany rekuperátoru (T-INT2)	Jednotka větrá	Špatný kontakt teplotního čidla nebo vadné čidlo	Zkontrolujte zapojení čidla případně jeho výměna (odborný servis)
25 - Porucha prostorového čidla teploty (T_Room)	Jednotka větrá	Špatný kontakt prostorového teplotního čidla nebo vadné čidlo	Zkontrolujte zapojení čidla případně jeho výměna
74 - Redukce průtoku, minimální teplota v kanále nedosažena	Jednotka funguje omezeně	V kanále nebylo dosaženo minimální teploty	Teplota přiváděného a odváděného vzduchu je příliš nízká. Hrozí podchlazení objektu nebo kondenzace vzduchotechnického potrubí. Možná chyba teplotního čidla T-EXT3
Závada kondenzace	Jednotka funguje	Vysoká hladina kondenzátu v jednotce	Zkontrolujte, zda je sifon připojen k hrdlu kondenzační nádrže, stav připojení a jestli je sifon naplněn vodou. Zkontrolujte průchodnost kondenzačního potrubí, a zda je jednotka umístěna v takové pozici, která by umožnila odtok.
Jednotka nedostatečně větrá nebo je hlučná	Jednotka funguje	Zanesené filtry nebo ucpané vzduchotechnické potrubí	Zkontrolujte filtry a zda není ucpané vzduchotechnické potrubí

9. SERVIS

Reset- přehřátý elektrický dohřev a předehřev.



Pozor!

**Servis vnitřních komponent musí provádět pouze odborník.
Vždy odpojte přístroj před údržbou.
Nejprve odstraňte příčinu přehřátého elektrického předehřívání a ohřevu.**

Termostat lze vrátit do stavu zapnutého stisknutím tlačítka.

- Reset elektrického ohřevu:

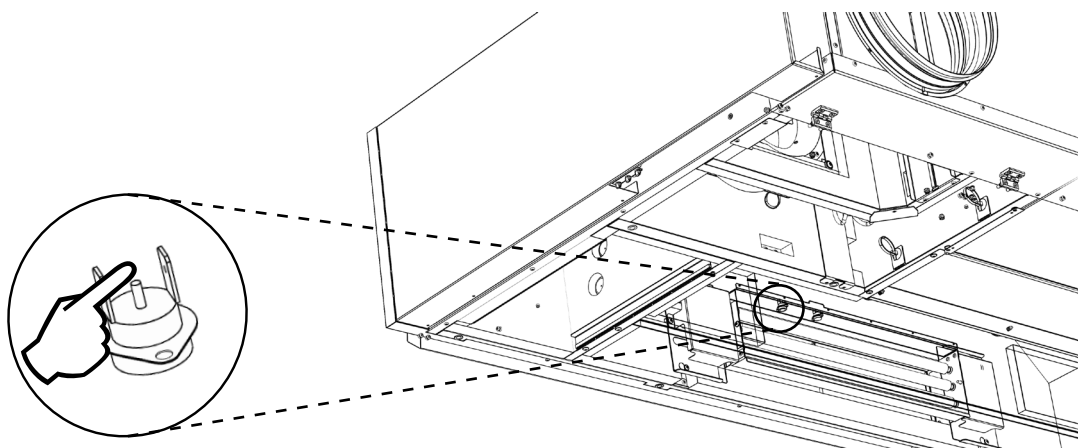

- Reset elektrického předehřevu:

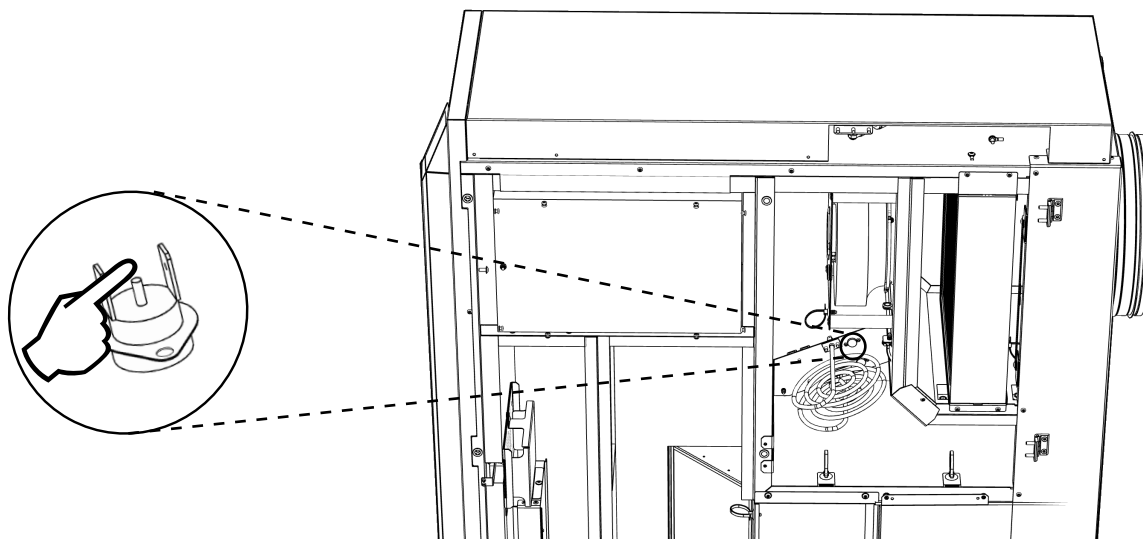

10. ZÁVĚR



Pokud je instalace jednotky dokončena, pečlivě si přečtěte manuál bezpečného provozu rekuperační jednotky. Tento manuál také obsahuje příklady možných problémů a doporučení jejich řešení. V případě jakýchkoliv požadavků nebo dotazů kontaktuje naše prodejní nebo technické oddělení.



2W, s.r.o.,
Fáblovka 568
533 52 Pardubice,
Czech Republic



+420 466 741 811



www.2w.cz



support@2w.cz

2W